

Waschen | Trocknen
Spülen
Kühlen | Gefrieren
Kochen | Backen

BOMANN®

Stand- und Einbaugeräte 2018



*Colour
up*





WASCHEN/TROCKNEN	Waschmaschinen.....	4–7
	Wärmepumpentrockner	7
	Kondens-Wäschetrockner	8
	Abluft-Wäschetrockner	8
SPÜLEN	Stand-(Unterbau)-Geschirrspüler	9–14
	Tisch-Geschirrspüler	15
KÜHLEN/GEFRIEREN	Side-by-side	18–19
	Kühl-/Gefrierkombinationen	20–25
	Doppeltür-Kühlschränke	28–29
	Kühlschränke	30–36
	Glastür-Kühlschränke	37–38
	Weinkühler	39
	Gefrierschränke	40–44
	Kühlboxen, Gefrierbox	44–45
	Gefriertruhen	46–47
KOCHEN	Stand-Elektroherde	48–50
	Stand-Gasherd	50
EINBAU KOCHEN	Dunstabzugshauben	51–57
	Einbauherd /Einbauherd-Sets	58–59
	Einbau-Backofen	60
	Einbau-Kochfelder	60–61
EINBAU KÜHLEN/GERFRIEREN	Einbau-Kühl- und Gefriergeräte	62–65
EINBAU-GESCHIRrspÜLER	Einbau-Geschirrspüler	66–69
EINBAU-MIKROWELLEN	Einbau-Mikrowellen	70–71
EU-DATENBLÄTTER	Haushalts-Waschmaschinen 1061/2010	72
	Haushalts-Wäschetrockner 392/2012	73
	Haushalts-Geschirrspüler 1059/2010	74
	Haushalts-Kühl- und Gefriergeräte 1060/2010	75–78
	Herde / Einbau-Backöfen 65/2014	79
	Haushalts-Kochmulden 66/2014	80
	Haushalts-Dunstabzugshauben 65/2014	81
	Sonder-Zubehör	82

Erleben Sie Nachhaltigkeit in Perfektion.

Sie sparen Zeit, Geld und schonen die Umwelt

So smart wie Ihr Handy

Die neue Bomann Autodose-Waschmaschine macht fast alles von selber



Die BOMANN Autodose ermittelt nach dem Einlegen der Wäsche die Menge und den Verschmutzungsgrad. Daraufhin stellt die Maschine alles automatisch ein, Wasserbedarf und Waschmittelmenge werden selbstständig geregelt. Dadurch sparen Sie Zeit, Wasser, Strom und Waschmittel.

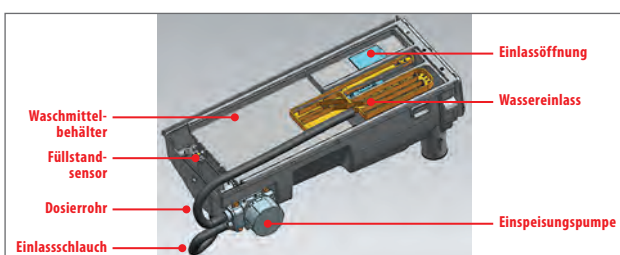

Nie wieder Über- oder Unterdosierung

1 Monat Autonomie – kein Nachfüllen notwendig, dank der intelligenten Dosierautomatik.

Für jede Art von Flüssigwaschmittel geeignet.



Die automatische Waschmitteldosierung von Bomann

Sie sparen Zeit, Geld und schonen die Umwelt

Autodose-Waschmaschine WA 5835

5

A+++



Weißer Bedienblende mit LED-Display

Ausstattung

- 8,5 kg Fassungsvermögen, max. 1.400 U/min
- Höhe 85,0 cm / Breite 59,5 cm / Tiefe 56,0 cm
- Energieeffizienzklasse: A+++
- LED-Display, weiß
- 16 Programme + Zusatzoptionen
- inkl. Zulaufschlauch-Sicherheitssystem
- Schleuderdrehung variabel: Schleuder-Stopp/400/600/800/1000/1400 U/min.
- Betriebsgeräusch Waschen/Schleudern: 62/78 dB
- Multifunktionsdisplay mit Startvorwahl-, Restzeit-, Programmablauf-, Fehlercode-Anzeige
- Startvorwahl: 3–24 h
- Temperaturwahl: kalt-20-30-40-60-95°C
- Kindersicherung
- Mengenautomatik
- Wasserüberlaufschutz
- Überhitzungsschutz
- Unwuchtkontrolle
- Schaumregulierung
- Edelstahl-Trommel mit Kunststoff-Bottich 56 Liter
- Die wabenförmige Struktur der Trommel ist besonders schonend für Ihre Wäsche.
- Einfüllöffnung: 180° / 30,8 cm
- Fremdkörperfalle
- Justierbare Standfüße



Die ebene Oberflächenstruktur der Bomann Schontrommel sorgt dafür, dass Ihre Wäsche sanft und schonend gewaschen wird.

Verbrauchsdaten

gew. Jahresverbrauch:
11.000 Liter / 200 kWh
Leistungsaufnahme
im Aus-Zustand: 0,5 W
im unausgeschalteten Zustand: 1,0 W

Elektrischer Anschluss

Anschlussspannung: 220–240 V~ / 50 Hz
Anschlussleistung: 2.000 W

Logistische Daten

Geräte-Abmessungen:
85,0 x 59,5 x 56,0 cm (H x B x T)
Verpackung:
89,0 x 61,5 x 89,0 cm (H x B x T)
Nettogewicht: 60,0 kg
Bruttogewicht: 63,0 kg

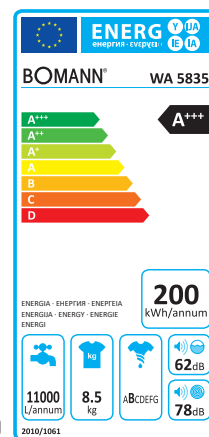

Art.-Nr. 758 350
EAN 4 004 470 758 351

Container: 171 Stück

¹⁾ gem. EU-Datenblatt nach Verordnung (EU) Nr. 1061/2010



A++

1.000 U/min



A+++

1.400 U/min

6 Waschmaschine WA 5719

Ausstattung

- 6,0 kg Fassungsvermögen, max. 1.000 U/min
- Höhe 87,0 cm / Breite 64,0 cm / Tiefe 55,0 cm
- 10 Programme + Zusatzoptionen
- Elektronische Programmsteuerung
- Nur 47 cm tief
- Schleuderumdrehung max. 1.000 U/min
- Betriebsgeräusch Waschen/ Schleudern: 59/74 dBA
- Bedienblende
 - Taste für Start/Pause, Extra Waschen, Vorwaschen
 - Kindersicherung
 - Programmwahlschalter
 - Türverriegelung
- Selbstdiagnose
- Wasserüberlaufsicherung
- Überhitzungsschutz
- Unwuchtkontrolle
- Schaumerkennung
- Edelstahl-Trommel mit Kunststoff-Bottich 38 L
- 180°/42 cm Einfüllöffnung
- Fremdkörperfalle
- Justierbare Standfüße

Programme

- Baumwolle ECO 40-60°C
- Baumwolle kalt-20-30-40-60-90°C
- Pflegeleicht kalt-40-60°C
- Kurzprogramm 15, 30, 45 Min.
- Mix 40°C (mit Endzeitvorwahl in 3, 6, 9 Std.)
- Feinwäsche kalt-30°C
- Spülen & Schleudern
- Abpumpen
- Schleudern
- Selbstreinigung bei 90°C

Verbrauchsdaten

gew. Jahresverbrauch¹⁾: 9.240 Liter / 173 kWh
 Leistungsaufnahme im Aus-Zustand: 0,5 W
 Leistungsaufnahme im unausgeschalteten Zustand: 1,0 W

Elektrischer Anschluss

Anschlussspannung: 220-240 V~
 Anschlussleistung: 1.950 W

Logistische Daten

Geräte-Abmessungen: 85,0 x 59,5 x 47,0 cm (H x B x T)
 Verpackung: 87,0 x 64,0 x 55,0 cm (H x B x T)
 Nettogewicht: 54,0 kg
 Bruttogewicht: 57,0 kg

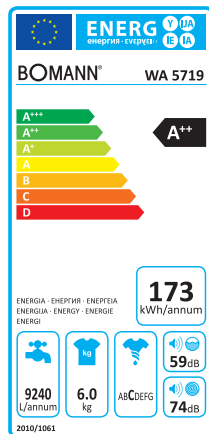

Ausstattung

- 7,0 kg Fassungsvermögen, max. 1.400 U/min
- Höhe 85,0 cm / Breite 59,3 cm / Tiefe 50,0 cm
- 13 Programme + Zusatzoptionen
- Elektronische Programmsteuerung
- LED-Display, nur 49,5 cm tief
- Schleuderumdrehung variabel 400, 600, 800, 1.000, 1.200, 1.400 U/min max., Schleuder-Stopp
- Betriebsgeräusch Waschen/ Schleudern: 58/78 dBA
- Bedienblende:
 - rotes LED-Display für: Restlaufzeit, Startvorwahl, Auswahl der Schleuderdrehzahl, Temperatur, Fehlercodes
 - Tasten für: Start/Pause, Startverzögerung 1-24 h, Temperaturwahl, Schleuderdrehzahl, Favoritenprogramm, Ein/Aus, Kindersicherung
 - Programmwahlschalter
 - Türverriegelung, Schleuderdrehzahl, Temperatur, Ein/Aus
- Selbstdiagnose
- Wasserüberlaufsicherung
- Überhitzungsschutz
- Unwuchtkontrolle
- Schaumerkennung
- Edelstahl-Trommel mit Kunststoff-Bottich 45,5 L
- 180°/42 cm Einfüllöffnung
- Fremdkörperfalle
- Justierbare Standfüße

Programme

- Baumwolle Intensiv kalt-20-30-40-60-90°C
- Express kalt-20-30-40°C
- Pflegeleicht kalt-20-30-40-60°C
- Baumwolle kalt-20-40-60°C
- Feinwäsche kalt-20-30°C
- ECO Sparprogramm kalt-20-30-40°C
- Babykleidung kalt-20-30-40-60-90°C
- Sportkleidung kalt-20-30-40°C

Verbrauchsdaten

gew. Jahresverbrauch¹⁾: 10.000 Liter / 175 kWh
 Leistungsaufnahme im Aus-Zustand: 0,5 W
 Leistungsaufnahme im unausgeschalteten Zustand: 1,0 W

Elektrischer Anschluss

Anschlussspannung: 220-240 V~
 Anschlussleistung: 2.050 W

Logistische Daten

Geräte-Abmessungen: 85,0 x 59,3 x 50,0 cm (H x B x T)
 Verpackung: 88,5 x 65,0 x 57,5 cm (H x B x T)
 Nettogewicht: 60,0 kg
 Bruttogewicht: 62,0 kg

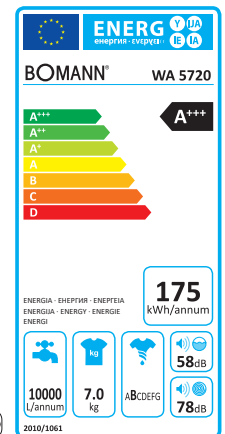

Art.-Nr. 757 190
 EAN 4 004 470 757 194

Container: 225 Stück

Art.-Nr. 757 200
 EAN 4 004 470 757 200

Container: 216 Stück

¹⁾ gem. EU-Datenblatt nach Verordnung (EU) Nr. 1061/2010



A+++

1.400 U/min



A++

Waschmaschine WA 5834

Ausstattung

- 8,0 kg Fassungsvermögen, max. 1.400 U/min
- Höhe 85,0 cm / Breite 60,0 cm / Tiefe 59,0 cm
- 13 Programme + Zusatzoptionen
- Elektronische Programmsteuerung
- Inkl. Zulaufschlauch-Sicherheitssystem
- Schleuderdrehung variabel 400, 600, 800, 1.000, 1.200, 1.400 U/min max., Schleuder-Stopp
- Bedienblende:
 - rotes LED-Display für: Restlaufzeit, Startvorwahl, Auswahl der Schleuderdrehzahl, Temperatur, Fehlercodes
 - Tasten für: Start/Pause, Startverzögerung 1-24 h, Temperaturwahl, Schleuderdrehzahl, Favoritenprogramm, Ein/Aus, Kindersicherung
 - Programmwahlschalter
 - Türverriegelung, Schleuder-drehzahl, Temperatur, Ein/Aus
- Selbstdiagnose
- Wasserüberlaufschutz
- Überhitzungsschutz
- Unwuchtkontrolle
- Schaumerkennung
- Edelstahl-Trommel mit Kunststoff-Bottich 53,6 L
- 180°/42 cm Einfüllöffnung
- Fremdkörperfalle
- Justierbare Standfüße
- Betriebsgeräusch Waschen/Schleudern: 58/78 dBA

Programme

- Baumwolle Intensiv kalt-20-30-40-60-90°C
- Express kalt-20-30-40°C
- Pflegeleicht kalt-20-30-40-60°C
- Baumwolle kalt-20-40-60°C
- Feinwäsche kalt-20-30°C
- Babykleidung kalt-20-30-40-60-90°C
- ECO Sparprogramm kalt-20-30-40°C
- Sportkleidung kalt-20-30-40°C

- Mix kalt-20-30-40°C
- Wolle kalt-20-30-40°C
- Spülen & Schleudern kalt
- Schleudern, Abpumpen
- Mein Programm
- Zusatzoptionen: Startverzögerung, Schleuderdrehzahl, Temperatur, Ein/Aus

Verbrauchsdaten

gew. Jahresverbrauch¹⁾: 11.000 Liter / 196 kWh
Leistungsaufnahme im Aus-Zustand: 0,5 W
Leistungsaufnahme im unausgeschalteten Zustand: 1,0 W

Elektrischer Anschluss

Anschlussspannung: 220-240 V~
Anschlussleistung: 2.000 W

Logistische Daten

Geräte-Abmessungen: 85,0 x 60,0 x 59,0 cm (H x B x T)
Verpackung: 87,5 x 68,0 x 66,0 cm (H x B x T)
Nettogewicht: 66,0 kg
Bruttogewicht: 70,0 kg



Wärmepumpen-Trockner WPT 5021

Ausstattung

- 8,0 kg Fassungsvermögen
- Höhe 84,5 cm / Breite 59,5 cm / Tiefe 62,2 cm
- 12 Trocken- / 12 Zeitprogramme + Zusatzoptionen
- Elektronische Programmsteuerung + Feuchtemessung
- LED-Display
- Trommelinnenbeleuchtung
- Bedienblende: LED-Display für: Startvorwahl, Restlaufzeit, Flusensieb, Kondenswasserbehälter, Kindersicherung, Fehlercodes
- LED-Kontrollanzeigen für Programmablauf, Zusatzoptionen
- Programmwahlschalter
- Tasten für: Ein/Aus, Start/Pause, Startverzögerung 1-24 h, Zeitwahl, Zusatzoptionen (Knitterschutz, Signalton ausschalten)
- Startverzögerung 1-24 h
- Kindersicherung
- Überhitzungsschutz
- Abschaltautomatik
- Akustik-Signal bei Programmende
- Zink-Trommel, Volumen 105 L
- Trommelinnenbeleuchtung
- 180° / 37,5 cm Einfüllöffnung
- Kondenswasserauffangbehälter in Bedienblende
- Flusensieb
- Justierbare Standfüße
- Betriebsgeräusch: 69 dBA

Programme

- Baumwolle: Extra, Normal, Bügelfeucht
- Pflegeleicht: Extra, Normal, Bügelfeucht
- Seide
- Wolle
- Mix
- Sport
- Auffrischen
- Zeitprogramme: 10, 20, 30, 40, 50, 60, 70, 80, 90, 100, 110, 120 Min.
- Zusatzoptionen: Knitterschutz, Signalton ausschalten

Verbrauchsdaten

gew. Jahresverbrauch¹⁾: 236 kWh
Leistungsaufnahme im Aus-Zustand: 0,01 W
Leistungsaufnahme im unausgeschalteten Zustand: 0,6 W

Elektrischer Anschluss

Anschlussspannung: 220-240 V~
Anschlussleistung: 650 W

Logistische Daten

Geräte-Abmessungen: 84,5 x 59,5 x 62,2 cm (H x B x T)
Verpackung: 89,0 x 68,2 x 67,2 cm (H x B x T)
Nettogewicht: 51,0 kg
Bruttogewicht: 54,0 kg

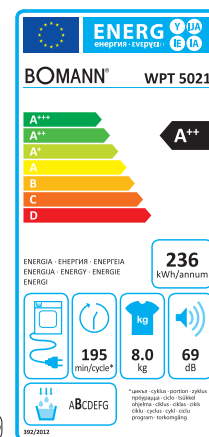

Art.-Nr. 758 340
EAN 4 004 470 758 344

Container: 159 Stück

¹⁾ gem. EU-Datenblatt nach Verordnung (EU) Nr. 1061/2010

Art.-Nr. 750 210
EAN 4 004 470 750 218

Container: 150 Stück

¹⁾ gem. EU-Datenblatt nach Verordnung (EU) Nr. 392/2012



B

8 Kondens-Wäschetrockner WTK 5800

Ausstattung

- 8,0 kg Fassungsvermögen
- Höhe 84,0 cm / Breite 59,0 cm / Tiefe 61,0 cm
- 12 Trocken- / 3 Zeitprogramme + Zusatzoptionen
- Elektronische Programmsteuerung
- LED-Display
- Reversierende Trommel
- LED-Display für: Startvorwahl, Restlaufzeit, Flusensieb, Kondenswasser
- LED-Kontrollanzeigen für: Start/Pause, Programmablauf, Startvorwahl, Zusatzoptionen, Kindersicherung, Summer, Programmende
- Startverzögerung 1–24 h
- Kindersicherung
- Überhitzungsschutz
- Akustik-Signal bei Programmende
- Sicherheits-Türverschluss
- Edelstahl-Trommel
- Trommelvolumen 111 L
- Kondenswasserauffangbehälter in Bedienblende
- Flusensieb
- Justierbare Standfüße
- Betriebsgeräusch: 67 dBA

Programme

- Koch-/Buntwäsche: Extra Trocken, Sehr Trocken, Normal Trocken, Leicht Trocken, Bügeltrocken
- Pflegeleicht: Extra Trocken, Normal Trocken, Bügeltrocken
- Sonderprogramme: Lufttrocknen, Auffrischen, Seide, Hygiene
- Zeitprogramme: 30 Min., 60 Min., 90 Min.
- Zusatzoptionen: Summer, Schnell, Feinwäsche

Verbrauchsdaten

gew. Jahresverbrauch¹⁾: 561 kWh
 Leistungsaufnahme
 im Aus-Zustand: 0 W
 Leistungsaufnahme im
 unausgeschalteten Zustand: 0,66 W

Elektrischer Anschluss

Anschlussspannung: 230 V~
 Anschlussleistung: 2.500 W

Logistische Daten

Geräte-Abmessungen:
 84,0 x 59,0 x 61,0 cm (H x B x T)
 Verpackung:
 89,0 x 68,2 x 67,2 cm (H x B x T)
 Nettogewicht: 40,5 kg
 Bruttogewicht: 45,0 kg

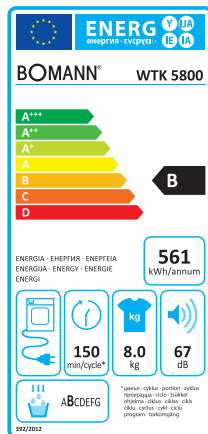

C

Abluft-Wäschetrockner WT 5022

Ausstattung

- 6,0 kg Fassungsvermögen
- Höhe 85,0 cm / Breite 60,0 cm / Tiefe 55,0 cm
- 12 Trocken- / 3 Zeitprogramme + Zusatzoptionen
- Elektronische Programmsteuerung
- Reversierende Trommel
- Inkl. Abluftschlauch
- Startverzögerung 3-6-12 h
- Überhitzungsschutz
- Akustik-Signal bei Programmende
- Sicherheits-Türverschluss
- Zink-Trommel
- Trommelvolumen 101 L
- Flusensieb
- Justierbare Standfüße
- Betriebsgeräusch: 68 dBA

Programme

- Baumwolle: Sehr Trocken, Normal Trocken, Standard, T-Shirt, Bügelfeucht
- Pflegeleicht: Extra Trocken, Schranktrocken, Knitterschutz
- Sonderprogramme: Lufttrocknen, Auffrischen, Seide, Hygiene
- Zeitprogramme: 30 Min., 60 Min., 90 Min.
- Zusatzoptionen: Summer, Schnell, Feinwäsche

Verbrauchsdaten

gew. Jahresverbrauch¹⁾: 437 kWh
 Leistungsaufnahme
 im Aus-Zustand: 0,5 W
 Leistungsaufnahme
 im unausgeschalteten Zustand: 1,0 W

Elektrischer Anschluss

Anschlussspannung: 230 V~
 Anschlussleistung: 2.300 W

Logistische Daten

Geräte-Abmessungen:
 85,0 x 60,0 x 55,0 cm (H x B x T)
 Verpackung:
 88,5 x 65,5 x 57,5 cm (H x B x T)
 Nettogewicht: 34,0 kg
 Bruttogewicht: 36,0 kg

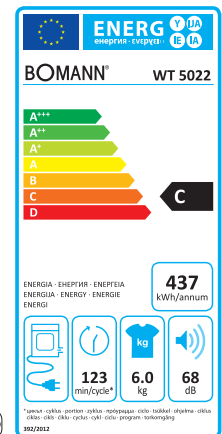

Art.-Nr. 758 000
 EAN 4 004 470 758 009

Container: 162 Stück

Art.-Nr. 750 220
 EAN 4 004 470 750 225

Container: 215 Stück

¹⁾ gem. EU-Datenblatt nach Verordnung (EU) Nr. 392/2012



Geschirrspüler GSP 851

9

A+++

Bedienblende mit weißem LED-Display



Beladener Oberkorb höhenverstellbar

Ausstattung

- Stand / Unterbau (60 cm Ausführung)
- Höhe 84,5 cm / Breite 59,8 cm / Tiefe 61,0 cm
- 14 Maßgedecke
- Flexible Besteckschublade
- Elektronische Programmsteuerung
- Elektronisches Zulaufschlauch-Sicherheitssystem
- Weißes LED-Display für:
 - Startverzögerung, Restlaufzeit, Fehlercodes
- Weiße LED-Anzeigen für:
 - Programm, Salz- und Klarspülermangel, Kindersicherung, Extra trocken, oberer Sprüharm/unterer Sprüharm oder beide Sprüharme
- Funktionstasten für: Ein/Aus, Start/Pause, Programm, Startverzögerung, Dual-Spülzone, Extra trocknen
- Startverzögerung 1–24 h
- Reinigungstemperaturen 40–65°C
- 3 Sprühebene
- Durchlauferhitzer / verdeckte Heizung
- Wasserenthärtungseinrichtung
- Klarspüler-Dosiereinrichtung
- Überlaufschutz
- Sicherheits-Türverschluss
- Edelstahl-Innenbehälter/-Innentür
- Silbergraue Körbe
- Höhenverstellbarer Oberkorb
- Klappbare Gläser- und Tellerhalter
- Abnehmbare Arbeitsplatte
- Justierbare Standfüße
- Betriebsgeräusch: 44 dB

8 Programme

- Multi-TAB-Spülprogramm
- Intensivspülprogramm
- Normalspülprogramm
- ECO (Sparspülprogramm)
- Gläserspülprogramm
- 90 Min. Spülprogramm
- Schnellspülprogramm 40 Min.
- Vorspülen (Einweichen)

Verbrauchsdaten

Wasser- / Energieverbrauch:
 10,0 Liter / 0,83 kWh
 gesch. Jahresverbrauch¹⁾:
 2.800 Liter / 237 kWh
 Leistungsaufnahme im
 Aus-Zustand: 0,45 W
 Leistungsaufnahme im
 unausgeschalteten Zustand: 0,49 W

Elektrischer Anschluss

Anschlussspannung:
 220–240 V~ / 50 Hz
 Anschlussleistung: 1.930 W

Logistische Daten

Geräte-Abmessungen:
 84,5 x 59,8 x 61,0 cm (H x B x T)
 Verpackung:
 87,1 x 67,2 x 64,5 cm (H x B x T)
 Nettogewicht: 47,5 kg
 Bruttogewicht: 53,0 kg

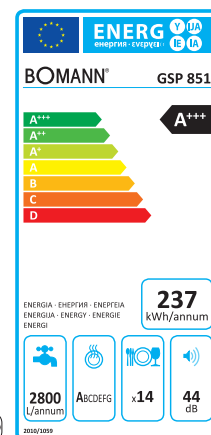

Art.-Nr. 785 100
 EAN 4 004 470 785 104

Container: 162 Stück

¹⁾ gem. EU-Datenblatt nach Verordnung (EU) Nr. 1059/2010



Beladener Oberkorb höhenverstellbar



Bedienblende mit weißem LED-Display



A+++

10

Geschirrspüler GSP 854

Ausstattung

- Stand / Unterbau (45 cm Ausführung)
- Höhe 84,0 cm / Breite 45,0 cm / Tiefe 61,0 cm
- 10 Maßgedecke
- Flexible Besteckschublade
- Elektronische Programmsteuerung
- Elektronisches Zulaufschlauch-Sicherheitssystem
- Weißes LED-Display für:
 - Startverzögerung, Restlaufzeit, Fehlercodes
- Weiße LED-Anzeigen für: Programm, Salz- und Klarspülermangel, Kindersicherung, Extra trocken, oberer Sprüharm/unterer Sprüharm oder beide Sprüharme
- Funktionstasten für: Ein/Aus, Start/Pause, Programm, Startverzögerung, Dual-Spülzone, Extra trocken
- Startverzögerung 1–24 h
- Reinigungstemperaturen 40–65°C
- 3 Sprühebene
- Durchlauferhitzer / verdeckte Heizung
- Wasserenthärtungseinrichtung
- Klarspüler-Dosiereinrichtung
- Überlaufschutz
- Sicherheits-Türverschluss
- Edelstahl-Innenbehälter/-Innentür
- Silbergraue Körbe
- Höhenverstellbarer Oberkorb
- Klappbare Gläser- und Tellerhalter
- Abnehmbare Arbeitsplatte
- Justierbare Standfüße
- Betriebsgeräusch: 44 dB

8 Programme

- Multi-TAB-Spülprogramm
- Intensivspülprogramm
- Normalspülprogramm
- ECO (Sparspülprogramm)
- Gläserspülprogramm
- 90 Min. Spülprogramm
- Schnellspülprogramm 40 Min.
- Vorspülen (Einweichen)

Verbrauchsdaten

Wasser- / Energieverbrauch:
8,0 Liter / 0,66 kWh
gesch. Jahresverbrauch¹⁾:
2.240 Liter / 188 kWh
Leistungsaufnahme im Aus-Zustand: 0,45 W
Leistungsaufnahme im unausgeschalteten
Zustand: 0,49 W

Elektrischer Anschluss

Anschlussspannung: 220–240 V~ / 50 Hz
Anschlussleistung: 1.760–2.100 W

Logistische Daten

Geräte-Abmessungen: 84,0 x 45,0 x 61,0 cm (H x B x T)
Verpackung: 88,4 x 49,5 x 67,2 cm (H x B x T)
Nettogewicht: 40,5 kg
Bruttogewicht: 45,5 kg

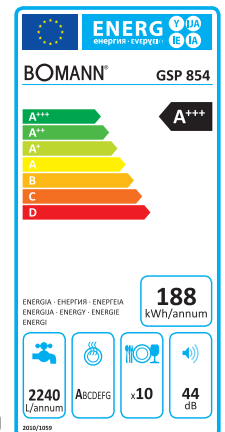

Art.-Nr. 785 400
EAN 4 004 470 785 401

Container: 246 Stück

¹⁾ gem. EU-Datenblatt nach Verordnung (EU) Nr. 1059/2010



A++

Edelstahl-Bedienblende mit LED-Display

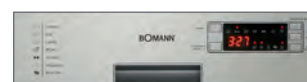

A++

Edelstahl-Bedienblende mit LED-Display

Geschirrspüler GSP 858 IX

Ausstattung

- Stand / Unterbau (60 cm Ausführung)
- Höhe 87,0 cm / Breite 60,0 cm / Tiefe 60,0 cm
- 14 Maßgedecke
- Flexible Besteckschublade
- Edelstahl-Bedienblende mit LED-Display
- Elektronische Programmsteuerung
- Elektronisches Zulaufschlauch-Sicherheitssystem
- LED-Kontrollanzeigen für
 - Programm
 - Salz- und Klarspülermangel
 - Kindersicherung
- Funktionstasten:
 - Startverzögerung 1–24 h
 - 3 in 1 Tab-Funktion
 - 3 Sprühebene
- Durchlauferhitzer / verdeckte Heizung
- Wasserenthärtungseinrichtung
- Klarspüler-Dosiereinrichtung
- Überlaufsicherung
- Edelstahl-Innenbehälter/-Innentür
- Silbergraue Körbe
- Beladener Oberkorb höhenverstellbar
- Klappbare Gläser- und Tellerhalter
- Edelstahlfront, Gehäuse silber
- Justierbare Standfüße
- Betriebsgeräusch: 47 dB

6 Programme

- Intensivspülprogramm
- ECO (Sparspülprogramm)
- Leichtspülprogramm
- 60 Min. Programm
- Schnellspülprogramm
- Vorspülen (Einweichen)



Beladener Oberkorb höhenverstellbar

Verbrauchsdaten

Wasser- / Energieverbrauch:
11,0 Liter / 0,95 kWh
gesch. Jahresverbrauch¹⁾:
3.080 Liter / 266 kWh
Leistungsaufnahme im
Aus-Zustand: 0,35 W
Leistungsaufnahme im
unausgeschalteten Zustand: 0,9 W

Elektrischer Anschluss

Anschlussspannung:
220–240 V~ / 50 Hz
Anschlussleistung: 1.850 W

Logistische Daten

Geräte-Abmessungen:
87,0 x 60,0 x 60,0 cm (H x B x T)
Verpackung:
87,5 x 65,0 x 65,0 cm (H x B x T)
Nettogewicht: 45,5 kg
Bruttogewicht: 51,0 kg

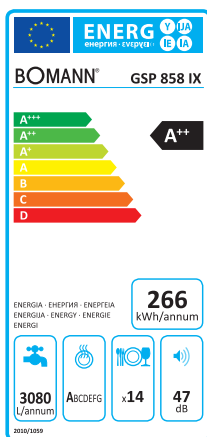

Geschirrspüler GSP 857 IX

Ausstattung

- Stand / Unterbau (45 cm Ausführung)
- Höhe 84,5 cm / Breite 44,8 cm / Tiefe 60,0 cm
- 11 Maßgedecke
- Flexible Besteckschublade
- Edelstahl-Bedienblende mit LED-Display
- Elektronische Programmsteuerung
- Elektronisches Zulaufschlauch-Sicherheitssystem
- LED-Kontrollanzeigen für
 - Programm
 - Salz- und Klarspülermangel
 - Kindersicherung
- Funktionstasten:
 - Startverzögerung 1–24 h
 - 3 in 1 Tab-Funktion
 - 3 Sprühebene
- Durchlauferhitzer / verdeckte Heizung
- Wasserenthärtungseinrichtung
- Klarspüler-Dosiereinrichtung
- Überlaufsicherung
- Edelstahl-Innenbehälter/-Innentür
- Silbergraue Körbe
- Beladener Oberkorb höhenverstellbar
- Klappbare Gläser- und Tellerhalter
- Edelstahlfront, Gehäuse silber
- Justierbare Standfüße
- Betriebsgeräusch: 47 dB

6 Programme

- Intensivspülprogramm
- ECO (Sparspülprogramm)
- Leichtspülprogramm
- 60 Min. Programm
- Schnellspülprogramm
- Vorspülen (Einweichen)



Beladener Oberkorb höhenverstellbar

Verbrauchsdaten

Wasser- / Energieverbrauch:
8,5 Liter / 0,8 kWh
gesch. Jahresverbrauch¹⁾:
2.380 Liter / 225 kWh
Leistungsaufnahme im
Aus-Zustand: 0,35 W
Leistungsaufnahme im
unausgeschalteten Zustand: 0,9 W

Elektrischer Anschluss

Anschlussspannung:
220–240 V~ / 50 Hz
Anschlussleistung: 1.850 W

Logistische Daten

Geräte-Abmessungen:
84,5 x 44,8 x 60,0 cm (H x B x T)
Verpackung:
87,5 x 48,8 x 63,5 cm (H x B x T)
Nettogewicht: 39,5 kg
Bruttogewicht: 44,0 kg

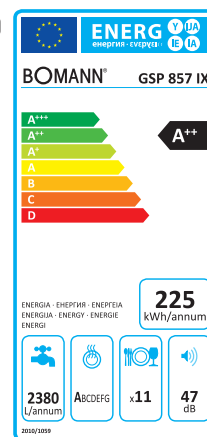

Art.-Nr. 785 800
EAN 4 004 470 785 807

Container: 162 Stück

¹⁾ gem. EU-Datenblatt nach Verordnung (EU) Nr. 1059/2010

Art.-Nr. 785 700
EAN 4 004 470 785 708

Container: 252 Stück



Farbvarianten:



Farbvarianten:



A++



Top-Control mit LED-Display

A++



Top-Control mit LED-Display

12 Geschirrspüler GSP 850

Ausstattung

- Stand / Unterbau (60 cm Ausführung)
- Höhe 84,5 cm / Breite 60,0 cm / Tiefe 59,5 cm
- 14 Maßgedecke
- Besteckschublade
- Top-Control mit LED-Display
- Elektronische Programmsteuerung
- Elektronisches Zulaufschlauch-Sicherheitssystem
- LED-Display für:
 - Startverzögerung, Restlaufzeit, 1/2 Beladung, Türverriegelung, Fehlercodes
- LED-Anzeigen für:
 - Salz- und Klarspülermangel, Programmstatus
- Funktionstasten für:
 - Ein/Aus, Start/Pause, Programmwahl, Startverzögerung, 1/2 Beladung
- Startverzögerung 1–24 h
- Reinigungstemperaturen 40–65°C
- 3 Sprühebene
- Durchlauferhitzer / verdeckte Heizung
- Wasserenthärtungseinrichtung
- Klarspüler-Dosiereinrichtung
- Überlaufsicherung
- Sicherheits-Türverschluss
- Edelstahl-Innenbehälter/-Innentür
- Silbergraue Körbe
- Höhenverstellbarer Oberkorb
- Klappbare Gläser- und Tellerhalter
- Abnehmbare Arbeitsplatte
- Gehäuse silber oder weiß
- Justierbare Standfüße
- Betriebsgeräusch: 48 dBA

6 Programme + 1/2 Beladung

- Intensivspülprogramm
- Normalspülprogramm
- ECO (Sparspülprogramm)
- 90 Min. Spülprogramm
- Schnellspülprogramm 40 Min.
- Gläserspülprogramm

Verbrauchsdaten

Wasser- / Energieverbrauch:
11,0 Liter / 0,93 kWh
gesch. Jahresverbrauch¹⁾:
3.080 Liter / 266 kWh
Leistungsaufnahme im
Aus-Zustand: 0,45 W
Leistungsaufnahme im
unausgeschalteten Zustand: 0,49 W

Elektrischer Anschluss

Anschlussspannung:
220–240 V~ / 50 Hz
Anschlussleistung: 1.930 W

Logistische Daten

Geräte-Abmessungen:
84,5 x 60,0 x 59,5 cm (H x B x T)
Verpackung:
88,4 x 64,5 x 64,5 cm (H x B x T)
Nettogewicht: 44,0 kg
Bruttogewicht: 50,0 kg

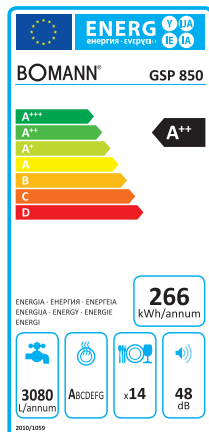

Geschirrspüler GSP 849

Ausstattung

- Stand / Unterbau (45 cm Ausführung)
- Höhe 84,5 cm / Breite 44,5 cm / Tiefe 59,0 cm
- 10 Maßgedecke
- Besteckschublade
- Top-Control mit LED-Display
- Elektronische Programmsteuerung
- Elektronisches Zulaufschlauch-Sicherheitssystem
- LED-Display für:
 - Startverzögerung, Restlaufzeit, 1/2 Beladung, Türverriegelung, Fehlercodes
- LED-Anzeigen für:
 - Salz- und Klarspülermangel, Programmstatus
- Funktionstasten für:
 - Ein/Aus, Start/Pause, Programmwahl, Startverzögerung, 1/2 Beladung
- Startverzögerung 1–24 h
- Reinigungstemperaturen 40–65°C
- 3 Sprühebene
- Durchlauferhitzer / verdeckte Heizung
- Wasserenthärtungseinrichtung
- Klarspüler-Dosiereinrichtung
- Überlaufsicherung
- Sicherheits-Türverschluss
- Edelstahl-Innenbehälter/-Innentür
- Silbergraue Körbe
- Höhenverstellbarer Oberkorb
- Klappbare Gläser- und Tellerhalter
- Abnehmbare Arbeitsplatte
- Gehäuse silber oder weiß
- Justierbare Standfüße
- Betriebsgeräusch: 48 dBA

6 Programme + 1/2 Beladung

- Intensivspülprogramm
- Normalspülprogramm
- ECO (Sparspülprogramm)
- 90 Min. Spülprogramm
- Schnellspülprogramm 30 Min.
- Gläserspülprogramm

Verbrauchsdaten

Wasser- / Energieverbrauch:
9,0 Liter / 0,75 kWh
gesch. Jahresverbrauch¹⁾:
2.520 Liter / 211 kWh
Leistungsaufnahme im
Aus-Zustand: 0,45 W
Leistungsaufnahme im
unausgeschalteten Zustand: 0,49 W

Elektrischer Anschluss

Anschlussspannung:
220–240 V~ / 50 Hz
Anschlussleistung: 1.930 W

Logistische Daten

Geräte-Abmessungen:
84,5 x 44,5 x 59,0 cm (H x B x T)
Verpackung:
88,4 x 49,5 x 64,5 cm (H x B x T)
Nettogewicht: 36,5 kg
Bruttogewicht: 42,5 kg



Art.-Nr. 785 000
EAN 4 004 470 850 109

Art.-Nr. 785 070
EAN 4 004 470 850 703

Container: 162 Stück

Art.-Nr. 784 900
EAN 4 004 470 849 004

Art.-Nr. 784 970
EAN 4 004 470 849 707

Container: 248 Stück

¹⁾ gem. EU-Datenblatt nach Verordnung (EU) Nr. 1059/2010



A++

LED-Display



A++

LED-Display

Farbvarianten:



Weiß



Schwarz

Geschirrspüler GSP 853

Ausstattung

- Stand / Unterbau (60 cm Ausführung)
- Höhe 84,0 cm / Breite 60,0 cm / Tiefe 60,0 cm
- 12 Maßgedecke
- Elektronische Programmsteuerung
- LED-Anzeigen für:
 - Ein/Aus, Programmwahl, Startvorwahl, Kindersicherung, Trocknungsphase, Salz- und Klarspülermangel, 3 in 1-Funktion, Spülen
- LED-Display für:
 - Restlaufzeit, Startverzögerung, Fehlercodes
- Startverzögerung 1-24 h
- Reinigungstemperaturen 40-60°C
- 3 in 1-Funktion zur Nutzung von 3 in 1-Tabts
- 2 Sprühebene
- Durchlauferhitzer / verdeckte Heizung
- Wasserenthärtungseinrichtung
- Klarspüler-Dosiereinrichtung
- Überlaufsicherung
- Sicherheits-Türverschluss
- Edelstahl-Innenbehälter/-Innentür
- Silbergraue Körbe
- Höhenverstellbarer Oberkorb
- Klappbare Gläser- und Tellerhalter
- Besteckkorb, Besteckablage
- Justierbare Standfüße
- Betriebsgeräusch: 49 dBA

6 Programme

- Intensivspülprogramm
- ECO (Sparspülprogramm)
- Schonspülprogramm
- 1 Std. Spülprogramm
- Schnellspülprogramm 40 Min.
- Vorspülen (Einweichen)

Verbrauchsdaten

Wasser- / Energieverbrauch:
11,0 Liter / 0,92 kWh
gesch. Jahresverbrauch¹⁾:
3.080 Liter / 259 kWh
Leistungsaufnahme
im Aus-Zustand: 0,35 W
Leistungsaufnahme im
unausgeschalteten Zustand: 0,9 W

Elektrischer Anschluss

Anschlussspannung:
220-240 V~ / 50 Hz
Anschlussleistung: 1.850 W

Logistische Daten

Geräte-Abmessungen:
84,0 x 60,0 x 60,0 cm (H x B x T)
Verpackung:
87,5 x 64,2 x 63,7 cm (H x B x T)
Nettogewicht: 37,0 kg
Bruttogewicht: 50,0 kg



Geschirrspüler GSP 852

Ausstattung

- Stand / Unterbau (45 cm Ausführung)
- Höhe 84,5 cm / Breite 44,8 cm / Tiefe 60,0 cm
- 9 Maßgedecke
- Elektronische Programmsteuerung
- LED-Anzeigen für:
 - Ein/Aus, Programmwahl, Startvorwahl, Kindersicherung, Trocknungsphase, Salz- und Klarspülermangel, 3 in 1-Funktion, Spülen
- LED-Display für:
 - Restlaufzeit, Startverzögerung, Fehlercodes
- Startverzögerung 1-24 h
- Reinigungstemperaturen 40-60°C
- 3 in 1-Funktion zur Nutzung von 3 in 1-Tabts
- 2 Sprühebene
- Durchlauferhitzer / verdeckte Heizung
- Wasserenthärtungseinrichtung
- Klarspüler-Dosiereinrichtung
- Überlaufsicherung
- Sicherheits-Türverschluss
- Edelstahl-Innenbehälter/-Innentür
- Silbergraue Körbe
- Höhenverstellbarer Oberkorb
- Klappbare Gläser- und Tellerhalter
- Besteckkorb, Besteckablage
- Justierbare Standfüße
- Betriebsgeräusch: 49 dBA

6 Programme

- Intensivspülprogramm
- ECO (Sparspülprogramm)
- Schonspülprogramm
- 1 Std. Spülprogramm
- Schnellspülprogramm 40 Min.
- Vorspülen (Einweichen)

Verbrauchsdaten

Wasser- / Energieverbrauch:
8,0 Liter / 0,70 kWh
gesch. Jahresverbrauch¹⁾:
2.240 Liter / 197 kWh
Leistungsaufnahme
im Aus-Zustand: 0,35 W
Leistungsaufnahme im
unausgeschalteten Zustand: 0,9 W

Elektrischer Anschluss

Anschlussspannung:
220-240 V~ / 50 Hz
Anschlussleistung: 1.850 W

Logistische Daten

Geräte-Abmessungen:
84,5 x 44,8 x 60,0 cm (H x B x T)
Verpackung:
88,5 x 49,4 x 63,7 cm (H x B x T)
Nettogewicht: 37,0 kg
Bruttogewicht: 41,0 kg

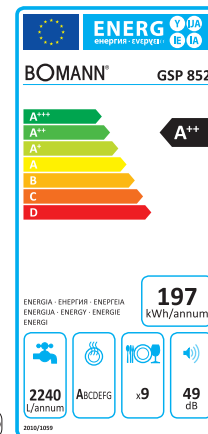

Art.-Nr. 785 300
EAN 4 004 470 785 302

Container: 162 Stück

Art.-Nr. 785 200
EAN 4 004 470 785 203

Container: 252 Stück

Art.-Nr. 785 270
EAN 4 004 470 785 272

¹⁾ gem. EU-Datenblatt nach Verordnung (EU) Nr. 1059/2010



A+

Bedienblende



A+

Bedienblende

Geschirrspüler GSP 856

Ausstattung

- Stand / Unterbau (60 cm Ausführung)
- Höhe 85,0 cm / Breite 58,0 cm / Tiefe 60,0 cm
- 12 Maßgedecke
- Elektronische Programmsteuerung
- Programmablaufanzeige
- Salz- & Klarspülermangelanzeige
- 2 Sprühebene
- Reinigungstemperaturen 45–65°C
- Durchlauferhitzer / verdeckte Heizung
- Wasserenthärtungseinrichtung
- Klarspüler-Dosiereinrichtung
- Edelstahl-Innenbehälter / -Innentür
- Silbergraue Körbe
- Höhenverstellbarer Oberkorb
- Tassenablage
- Klappbare Tellerhalterungen
- Besteckkorb
- Überlaufsicherung
- Sicherheits-Türverschluss
- Abnehmbare Arbeitsplatte
- Verstellbare Standfüße
- Betriebsgeräusch: 49 dBA

4 Programme

- Intensivspülprogramm
- ECO (Sparspülprogramm)
- 90 Min. Spülprogramm
- Schnellspülprogramm (30 Min.)

Verbrauchsdaten

Wasser-/Energieverbrauch:
11 Liter / 1.02 kWh
gesch. Jahresverbrauch¹⁾:
3.080 Liter / 290 kWh

Elektrischer Anschluss

Anschlussspannung:
220–240 V~ / 50 Hz
Anschlussleistung: 1.930 W

Logistische Daten

Geräte-Abmessungen:
85,0 x 58,0 x 60,0 cm (H x B x T)
Verpackung:
88,4 x 64,5 x 67,2 cm (H x B x T)
Nettogewicht: 40,5 kg
Bruttogewicht: 46,0 kg

Geschirrspüler GSP 855

Ausstattung

- Stand / Unterbau (45 cm Ausführung)
- Höhe 84,5 cm / Breite 44,8 cm / Tiefe 61,0 cm
- 9 Maßgedecke
- Elektronische Programmsteuerung
- Programmablaufanzeige
- Salz- & Klarspülermangelanzeige
- 2 Sprühebene
- Reinigungstemperaturen 45–65°C
- Durchlauferhitzer / verdeckte Heizung
- Wasserenthärtungseinrichtung
- Klarspüler-Dosiereinrichtung
- Edelstahl-Innenbehälter / -Innentür
- Silbergraue Körbe
- Höhenverstellbarer Oberkorb
- Tassenablage
- Klappbare Tellerhalterungen
- Besteckkorb
- Überlaufsicherung
- Sicherheits-Türverschluss
- Abnehmbare Arbeitsplatte
- Verstellbare Standfüße
- Betriebsgeräusch: 49 dBA

4 Programme

- Intensivspülprogramm
- ECO (Sparspülprogramm)
- 90 Min. Spülprogramm
- Schnellspülprogramm (30 Min.)

Verbrauchsdaten

Wasser-/Energieverbrauch:
10,5 Liter / 0,77 kWh
gesch. Jahresverbrauch¹⁾:
2.520 Liter / 222 kWh

Elektrischer Anschluss

Anschlussspannung:
220–240 V~ / 50 Hz
Anschlussleistung: 1.930 W

Logistische Daten

Geräte-Abmessungen:
84,5 x 44,8 x 60,0 cm (H x B x T)
Verpackung:
87,1 x 49,5 x 67,2 cm (H x B x T)
Nettogewicht: 34,5 kg
Bruttogewicht: 39,5 kg

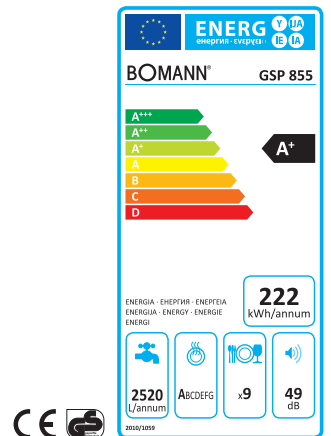
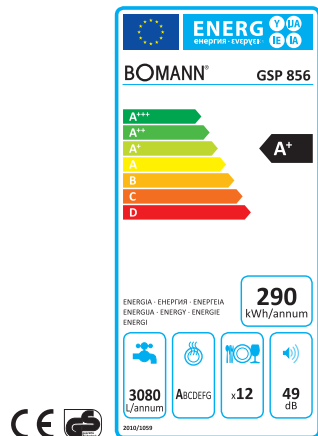

Art.-Nr. 785 600
EAN 4 004 470 856 002

Container: 162 Stück

Art.-Nr. 785 500
EAN 4 004 470 855 005

Container: 246 Stück

¹⁾ gem. EU-Datenblatt nach Verordnung (EU) Nr. 1059/2010



Farbvarianten: Weiß Silber Schwarz



Tisch-Geschirrspüler TSG 708

Ausstattung

- Tisch-Geschirrspüler
- Höhe 43,8 cm / Breite 55,0 cm / Tiefe 50,0 cm
- 6 Maßgedecke / 5 Programme
- Elektronische Programmsteuerung
- Bedienblende mit LED-Display
- Energieeffizienzklasse: A+
- Betriebsgeräusch: 51 dB
- LED-Display für:
 - Ein/Aus
 - Klarspülermangel
 - Programmwahl
- Startverzögerung 2-4-6-8 h
- Reinigungstemperaturen 40-70°C
- 1 Sprühebene
- Durchlauferhitzer / verdeckte Heizung
- Klarspüler-Dosiereinrichtung
- Überlaufschutz
- Sicherheits-Türverschluss
- Edelstahl-Innentür
- Silbergrauer Korb
- Besteckkorb
- Ausschließlich geeignet für die Benutzung von Spültablets

5 Programme

- Intensivspülprogramm
- Normalspülprogramm
- ECO (Sparspülprogramm)
- 90 Min. Spülprogramm
- Vorspülen (Einweichen)

Verbrauchsdaten

Wasser- / Energieverbrauch:
6,5 Liter / 0,61 kWh
gesch. Jahresverbrauch¹⁾:
1.820 Liter / 174 kWh
Leistungsaufnahme
im Aus-Zustand: 0,45 W
Leistungsaufnahme im
unausgeschalteten Zustand: 0,49 W

Elektrischer Anschluss

Anschlussspannung: 220-240 V~
Anschlussleistung: 1.280 W

Logistische Daten

Geräte-Abmessungen:
43,8 x 55,0 x 50,0 cm (H x B x T)
Verpackung:
52,0 x 60,0 x 56,5 cm (H x B x T)
Nettogewicht: 20,0 kg
Bruttogewicht: 23,0 kg

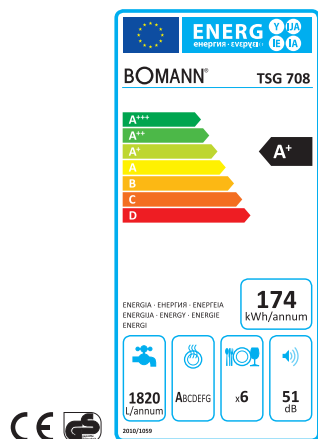

Tisch-Geschirrspüler TSG 709

Ausstattung

- Tisch-Geschirrspüler
- Höhe 43,8 cm / Breite 55,0 cm / Tiefe 50,0 cm
- 6 Maßgedecke / 7 Programme
- Elektronische Programmsteuerung
- Bedienblende mit LED-Display
- Energieeffizienzklasse: A+
- Zulaufschlauch-Sicherheitssystem
- Justierbare Standfüße
- Freistehende Bauart mit Möglichkeit zum Einbau
- Betriebsgeräusch: 49 dB
- LED-Display für:
 - Programmablaufanzeige
 - Startverzögerung
 - Restlaufzeit
- LED-Kontrollanzeigen für:
 - Ein/Aus
 - Salz- und Klarspülermangel
- Startverzögerung 1-24 h
- Reinigungstemperaturen 40-70°C
- 1 Sprühebene
- Durchlauferhitzer / verdeckte Heizung
- Wasserenthärtungseinrichtung
- Klarspüler-Dosiereinrichtung
- Überlaufschutz
- Sicherheits-Türverschluss
- Edelstahl-Innentür
- Silbergraue Geschirrkörbe
- Klappbare Gläser- und Tellerhalter
- Besteckkorb

Verbrauchsdaten

Wasser-/Energieverbrauch:
6.5 Liter / 0.61 kWh
gesch. Jahresverbrauch¹⁾:
1.820 Liter / 174 kWh

Technische Daten

Spannung: 220-240 V~ / 50 Hz
Anschlussleistung: 1.280 W

Logistische Daten

Geräte-Abmessungen:
43,8 x 55,0 x 50,0 cm (H x B x T)
Verpackung:
51,0 x 60,5 x 55,5 cm (H x B x T)
Nettogewicht: 20,5 kg
Bruttogewicht: 24,0 kg

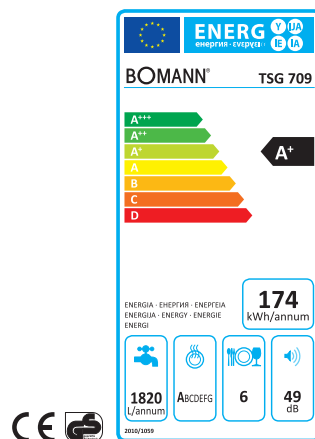

Art.-Nr. 770 800
EAN 4 004 470 770 803

Container: 400 Stück

Art.-Nr. 770 900
EAN 4 004 470 770 902

Container: 400 Stück

Art.-Nr. 770 970
EAN 4 004 470 770 971

Art.-Nr. 770 980
EAN 4 004 470 770 988

¹⁾ gem. EU-Datenblatt nach Verordnung (EU) Nr. 1059/2010



*Colour
up*



Doppeltür-Kühlschrank DT 349

A++

Nutzzinhalt: 212 Liter | Kühlen: 172 Liter | Gefrieren: 40 Liter
Höhe 143,0 cm | Breite 54,5 cm | Tiefe 58,0 cm
Energieeffizienzklasse: A++ | Türanschläge wechselbar
Justierbare Standfüße | Betriebsgeräusch: 41 dB



Vollraum-Kühlschrank VS 354

A++

Nutzzinhalt: 130 Liter
Höhe 86,0 cm | Breite 55,0 cm | Tiefe 56,8 cm
Energieeffizienzklasse: A++ | Türanschläge wechselbar
Justierbare Standfüße | Betriebsgeräusch: 40 dB



A++



18 Side-by-Side Kombi SBS 2211 IX

Ausstattung

- Nutzinhalt: 513 Liter
- Kühlen: 338 Liter
- Gefrieren: 175 Liter
- Höhe 177,0 cm / Breite 89,0 cm / Tiefe 75,0 cm
- Energieeffizienzklasse: A++
- Total No Frost: Keine Eisbildung, kein Abtauen erforderlich
- multiAirflow-System: Für optimale Luftzirkulation und gleichmäßige Kühlung im Kühl- & Gefrierbereich
- LED-Display
- Front in Edelstahloptik mit Anti-Fingerabdruckbeschichtung
- Elektronische Temperaturregelung
- Kühl- und Gefrierenteil getrennt regelbar
- Wasserspender mit Wassertank (3 Liter Kapazität)
- Edelstahlgriffe
- 3 Laufrollen
- Inverter-Compressor
- Betriebsgeräusch: 43 dB

Kühlteil

- Schnellkühl-Funktion
- LED-Innenraumbeleuchtung
- 4 Glasablagen, davon 2x höhenverstellbar
- 2 transparente Gemüseschalen
- 5 Türablagen und eine Eiablage

Gefriereteil

- Temperaturbereich: $\leq -18^{\circ}\text{C}$
- Gefriervermögen: 10 kg / 24 h
- Lagerzeit bei Störung: max. 10 h
- 2 Gefrierschubladen
- 4 Glasablagen, davon 1x höhenverstellbar
- 5 Türablagen
- Eiswürfelschale

Technische Daten

Spannung: 220–240 V~ / 50 Hz
Anschlussleistung: 152 W
Klimaklasse SN/N/ST/T (+10°C bis +43°C)
Kühlmittel R600a

Verbrauchsdaten

Energieverbrauch / 24 h: 0,90 kWh
Energieverbrauch / Jahr¹⁾: 329 kWh

Logistische Daten

Geräte-Abmessungen: 177,0 x 89,0 x 75,0 cm (H x B x T)
Verpackung: 185,5 x 96,3 x 77,8 cm (H x B x T)
Nettogewicht: 90,0 kg
Bruttogewicht: 101,0 kg



Wasserspender mit Wassertank (3 Liter Kapazität)



LED-Display mit Funktionsanzeige

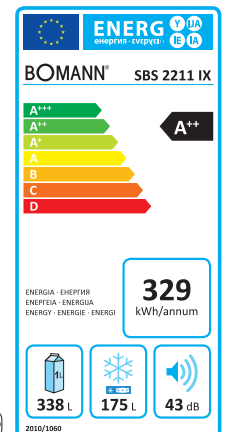

Art.-Nr. 722 120
EAN 4 004 470 722 123

Container: 48 Stück

¹⁾ gem. EU-Datenblatt nach Verordnung (EU) Nr. 1060/2010



A+

Side-by-Side Kombi SBS 2192 IX



19

Ausstattung

- Nutzinhalt: 527 Liter
 - Kühlen: 344 Liter
 - Gefrieren: 183 Liter
- Höhe 176,0 cm / Breite 89,0 cm / Tiefe 75,0 cm
- Energieeffizienzklasse: A+
- Total No Frost: Keine Eisbildung, kein Abtauen erforderlich
- multiAirflow-System: Für optimale Luftzirkulation und gleichmäßige Kühlung im Kühl- & Gefrierbereich
- LED-Display
- Front in Edelstahloptik mit Anti-Fingerabdruckbeschichtung
- Elektronische Temperaturregelung
- Kühl- und Gefrierteil getrennt regelbar
- Edelstahlgriffe
- 3 Laufrollen
- Betriebsgeräusch: 43 dBA

Kühlteil

- Schnellkühl-Funktion
- LED-Innenraumbeleuchtung
- 4 Glasablagen, davon
 - 1x höhenverstellbar
- 2 transparente Gemüseschalen
- 5 Türablagen und eine Eiablage

Gefrierteil

- LED-Innenraumbeleuchtung
- Temperaturbereich: -16°C bis +24°C
- Gefriervermögen: 10 kg / 24 h
- Lagerzeit bei Störung: max. 10 h
- 2 Gefrierschubladen
- 4 Glasablagen, davon
 - 1x höhenverstellbar
- 5 Türablagen
- Eiswürfelschale

Technische Daten

Spannung: 220–240 V~ / 50 Hz
 Anschlussleistung: 250 W
 Klimaklasse SN/N/ST
 (+10°C bis +38°C)
 Kühlmittel R600a

Verbrauchsdaten

Energieverbrauch / 24 h: 1,12 kWh
 Energieverbrauch / Jahr¹⁾: 408 kWh

Logistische Daten

Geräte-Abmessungen:
 176,0 x 89,0 x 75,0 cm (H x B x T)
 Verpackung:
 187,0 x 95,0 x 78,5 cm (H x B x T)
 Nettogewicht: 93,0 kg
 Bruttogewicht: 109,0 kg



LED-Display mit Funktionsanzeige

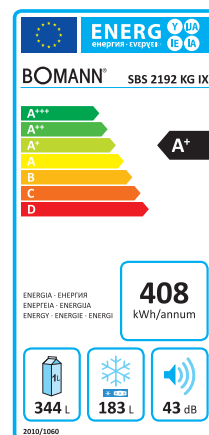

Art.-Nr. 721 920
 EAN 4 004 470 722 925

Container: 48 Stück

¹⁾ gem. EU-Datenblatt nach Verordnung (EU) Nr. 1060/2010



Kühl-/Gefrierkombination KG 2199 IX

Ausstattung

- Nutzinhalt: 469 Liter
- Kühlen: 327 Liter
- Gefrieren: 142 Liter
- Höhe 177,5 cm / Breite 83,5 cm / Tiefe 74,0 cm
- Energieeffizienzklasse: A+
- Total No Frost: Keine Eisbildung, kein Abtauen erforderlich
- multiAirflow-System: Für optimale Luftzirkulation und gleichmäßige Kühlung im Kühl- & Gefrierbereich
- LED-Frontdisplay
- Front in Edelstahloptik mit Anti-Fingerabdruckbeschichtung
- Elektronische Temperaturregelung
- Kühl- und Gefrierteile getrennt regelbar
- Betriebsgeräusch: 42 dB

Kühlteil

- Schnellkühl-Funktion
- LED-Innenraumbeleuchtung
- 2 große Glasablagen, davon 1x höhenverstellbar
- 2 große Gemüseschalen mit rollengelagertem Auszug
- 6 Türablagen, davon 1x höhenverstellbar

Gefrierteil

- 4 offene Schubfächer für den leichteren Zugriff
- 2 große Schubladen
- Gefriervermögen: 18 kg / 24 h
- Lagerzeit bei Störung: max. 15 h

Technische Daten

Spannung: 220–240 V~ / 50 Hz
Anschlussleistung: 140 W
Klimaklasse N/ST/T (+16°C bis +43°C)
Kühlmittel R600a

Verbrauchsdaten

Energieverbrauch / 24 h: 1,09 kWh
Energieverbrauch / Jahr¹⁾: 398 kWh

Logistische Daten

Geräte-Abmessungen: 177,5 x 83,5 x 74,0 cm (H x B x T)
Verpackung: 189,0 x 89,0 x 79,5 cm (H x B x T)
Nettogewicht: 101,0 kg
Bruttogewicht: 110,5 kg



2 große Gemüseschalen mit rollengelagertem Auszug

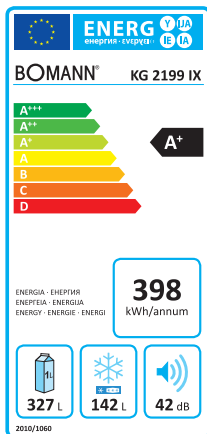

LED-Frontdisplay mit Funktionsanzeige

Art.-Nr. 721 990
EAN 4 004 470 722 994

Container: 43 Stück

¹⁾ gem. EU-Datenblatt nach Verordnung (EU) Nr. 1060/2010

A⁺

Kühl-/Gefrierkombination KG 2198 IX

21

Ausstattung

- Nutzinhalt: 404 Liter
- Kühlen: 293 Liter
- Gefrieren: 111 Liter
- Höhe 187,0 cm / Breite 70,5 cm / Tiefe 71,0 cm
- Energieeffizienzklasse: A+
- Total No Frost: Keine Eisbildung, kein Abtauen erforderlich
- multiAirflow-System: Für optimale Luftzirkulation und gleichmäßige Kühlung im Kühl- & Gefriereteil
- LED-Frontdisplay
- Front in Edelstahloptik mit Anti-Fingerabdruckbeschichtung
- Elektronische Temperaturregelung
- Kühl- und Gefriererteile getrennt regelbar
- Betriebsgeräusch: 40 dB

Kühlteil

- 2 seitliche LED-Innenraumbeleuchtungen
- 4 große Glasablagen, davon 1x höhenverstellbar
- 1 Gemüseschale mit rollengelagertem Auszug (Einzug der letzten 2 cm erfolgt automatisch)
- 6 Türablagen, davon 1x höhenverstellbar
- 2 Eiablagen
- Chromapplikationen an den Glasablagen

Gefriereteil

- Schnellgefrier-Funktion
- 2 Schubladen
- Obere Schublade mit Zwischenablage
- Untere Schublade vertikal trennbar
- 1 Eiswürfelschale
- Lagerzeit bei Störung: max. 15 h
- Gefriervermögen: 12 kg / 24 h

Technische Daten

Spannung: 220–240 V~ / 50 Hz
Anschlussleistung: 130 W
Klimaklasse SN/N/ST/T
(+10°C bis +43°C)
Kühlmittel R600a

Verbrauchsdaten

Energieverbrauch / 24 h: 0,967 kWh
Energieverbrauch / Jahr¹⁾: 353 kWh

Logistische Daten

Geräte-Abmessungen:
187,0 x 70,5 x 71,0 cm (H x B x T)
Verpackung:
196,2 x 78,9 x 77,5 cm (H x B x T)
Nettogewicht: 92,0 kg
Bruttogewicht: 100,5 kg

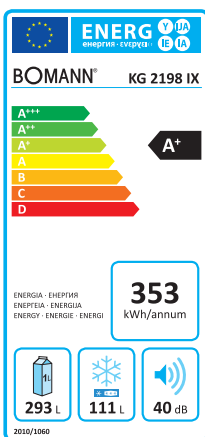

1 Gemüseschale mit rollengelagertem Auszug (Einzug der letzten 2 cm erfolgt automatisch)

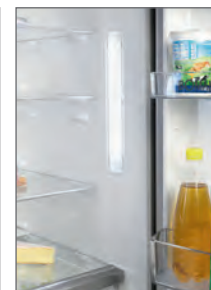

2 seitliche LED-Innenraumbeleuchtungen



2 Schubladen (obere Schublade mit Zwischenablage, untere Schublade vertikal trennbar)



LED-Frontdisplay mit Funktionsanzeige

Art.-Nr. 721 980
EAN 4 004 470 722 987

Container: 45 Stück

¹⁾ gem. EU-Datenblatt nach Verordnung (EU) Nr. 1060/2010



A+++



A++



Kühl-/Gefrierkombination KG 191 IX

Ausstattung

- Nutzinhalt: 301 Liter
- Kühlen: 210 Liter
- Gefrieren: 91 Liter
- Höhe 186,0 cm / Breite 59,5 cm / Tiefe 59,6 cm
- Energieeffizienzklasse: A+++
- Front in Edelstahloptik mit Anti-Fingerabdruckbeschichtung
- LED-Innenraumbeleuchtung im Kühlteil
- Türansläge wechselbar
- Laufrollen hinten
- Betriebsgeräusch: 41 dB

Kühlteil

- Stufenlose Temperaturregelung
- Abtauautomatik
- Transparente Gemüseschublade
- 4 Türablagen
- 4 Glasablagen, davon 3x höhenverstellbar
- Temperaturbereich: 0 bis 8°C
- Eiablage

Gefrierteil

- 4 Sterne-Kennzeichnung
- Abtauautomatik
- 3 Gefrierschubladen
- Eiswürfelschale
- Temperaturbereich: 0°C bis -18°C
- Gefriervermögen: 5 kg / 24 h
- Lagerzeit bei Störung: max. 18 h

Technische Daten

Spannung: 220-240 V~ / 50 Hz
Anschlussleistung: 51 W
Klimaklasse N/ST (+16°C bis +38°C)
Kühlmittel R600a

Verbrauchsdaten

Energieverbrauch / 24 h: 0,41 kWh
Energieverbrauch / Jahr¹⁾: 150 kWh

Logistische Daten

Geräte-Abmessungen: 186,0 x 59,5 x 59,6 cm (H x B x T)
Verpackung: 194,5 x 66,0 x 68,5 cm (H x B x T)
Nettogewicht: 61,0 kg
Bruttogewicht: 66,0 kg

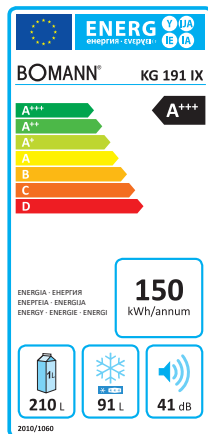

Kühl-/Gefrierkombination KG 188 IX

Ausstattung

- Nutzinhalt: 295 Liter
- Kühlen: 219 Liter
- Gefrieren: 76 Liter
- Höhe 188,0 cm / Breite 59,5 cm / Tiefe 63,0 cm
- Energieeffizienzklasse: A++
- Total No Frost: Keine Eisbildung, kein Abtauen erforderlich
- multiAirflow-System: Für optimale Luftzirkulation und gleichmäßige Kühlung im Kühl- & Gefriereteil
- Front in Edelstahloptik mit Anti-Fingerabdruckbeschichtung
- Digitale Steuerung über Außendisplay für Kühlen
- Aluminiumgriffe
- LED-Innenraumbeleuchtung
- Türansläge wechselbar
- Laufrollen hinten
- Betriebsgeräusch: 40 dB

Kühlteil

- Edelstahl-Applikationen
- 2 transparente Gemüseschubladen
- 2 Glasablagen
- 5 Türablagen
- Temperaturbereich: 0 bis 8°C
- Eiablage

Gefrierteil

- 4 Sterne-Kennzeichnung
- 3 Gefrierschubladen
- Eiswürfelschale
- Abtauautomatik
- Temperaturbereich: -14°C bis -24°C
- Gefriervermögen: 4 kg / 24 h
- Lagerzeit bei Störung: max. 5 h

Technische Daten

Spannung: 220-240 V~ / 50 Hz
Anschlussleistung: 170 W
Klimaklasse N/T (+16°C bis +43°C)
Kühlmittel R600a

Verbrauchsdaten

Energieverbrauch / 24 h: 0,614 kWh
Energieverbrauch / Jahr¹⁾: 244 kWh

Logistische Daten

Geräte-Abmessungen: 188,0 x 59,5 x 63,0 cm (H x B x T)
Verpackung: 195,0 x 65,7 x 68,8 cm (H x B x T)
Nettogewicht: 70,0 kg
Bruttogewicht: 73,0 kg

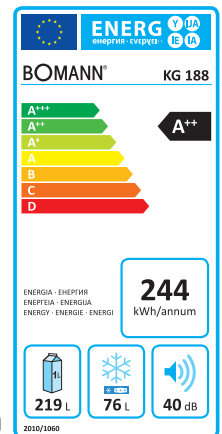

Art.-Nr. 719 111
EAN 4 004 470 719 130

Container: 72 Stück

Art.-Nr. 718 890
EAN 4 004 470 718 898

Container: 72 Stück

¹⁾ gem. EU-Datenblatt nach Verordnung (EU) Nr. 1060/2010



Farbvarianten:



Weiß



Edelstahl-Optik



A++



Farbvarianten:



Weiß



Silber

A+++

Kühl-/Gefrierkombination KG 189

Ausstattung

- Nutzinhalt: 270 Liter
- Kühlen: 206 Liter
- Gefrieren: 64 Liter
- Höhe 171,0 cm / Breite 55,0 cm / Tiefe 60,0 cm
- Energieeffizienzklasse: A++
- Total No Frost: Keine Eisbildung, kein Abtauen erforderlich
- multiAirflow-System: Für optimale Luftzirkulation und gleichmäßige Kühlung im Kühl- & Gefriereteil
- Elektronische Steuerung im Innenraum
- LED-Innenraumbeleuchtung im Kühlbereich
- Türanschläge wechselbar
- Laufrollen hinten
- Betriebsgeräusch: 40 dB

Kühlteil

- Stufenlose Temperaturregelung
- Transparente Gemüseschublade
- 3 Türablagen
- 4 Glasablagen, davon 3x höhenverstellbar
- Temperaturbereich: 0 bis 8°C
- Eiablage

Gefriereteil

- 4 Sterne-Kennzeichnung
- 3 Gefrierschubladen
- Eiswürfelschale
- Temperaturbereich: -14°C bis -24°C
- Gefriervermögen: 3 kg / 24 h
- Lagerzeit bei Störung: max. 15 h

Technische Daten

Spannung: 220–240 V~ / 50 Hz
Anschlussleistung: 125 W
Klimaklasse N/ST/T (+16°C bis +43°C)
Kühlmittel R600a

Verbrauchsdaten

Energieverbrauch / 24 h: 0,581 kWh
Energieverbrauch / Jahr¹⁾: 212 kWh

Logistische Daten

Geräte-Abmessungen:
171,0 x 55,0 x 60,0 cm (H x B x T)
Verpackung:
188,0 x 58,0 x 66,5 cm (H x B x T)
Nettogewicht: 58,0 kg
Bruttogewicht: 64,0 kg

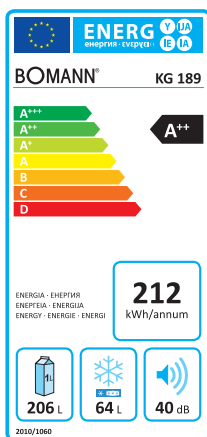

Kühl-/Gefrierkombination KG 183

Ausstattung

- Nutzinhalt: 241 Liter
- Kühlen: 176 Liter
- Gefrieren: 65 Liter
- Höhe 180,0 cm / Breite 55,5 cm / Tiefe 56,5 cm
- Energieeffizienzklasse: A+++
- Türanschläge wechselbar
- LED-Innenraumbeleuchtung im Kühlteil
- 2 justierbare Standfüße vorne
- 2 Laufrollen hinten
- Betriebsgeräusch: 41 dBA

Kühlteil

- Stufenlose Temperaturregelung
- Temperaturbereich: 0 bis 8°C
- Abtauautomatik
- Transparente Gemüseschublade
- 4 Türablagen
- 4 Glasablagen, davon 3x höhenverstellbar
- 2 Eierablagen

Gefriereteil

- 4 Sterne-Kennzeichnung
- 3 Gefrierschubladen
- Manuelle Abtauung
- Eiswürfelschale
- Temperaturbereich: ≤ -18°C
- Gefriervermögen: 3,0 kg / 24 h
- Lagerzeit bei Störung: max. 15 h

Technische Daten

Spannung: 220–240 V~ / 50 Hz
Anschlussleistung: 60 W
Klimaklasse N/ST/T (+16°C bis +43°C)
Kühlmittel R600a

Verbrauchsdaten

Energieverbrauch / 24 h: 0,360 kWh
Energieverbrauch / Jahr¹⁾: 131 kWh

Logistische Daten

Geräte-Abmessungen:
180,0 x 55,5 x 56,5 cm (H x B x T)
Verpackung:
183,0 x 59,0 x 58,0 cm (H x B x T)
Nettogewicht: 59,0 kg
Bruttogewicht: 64,0 kg

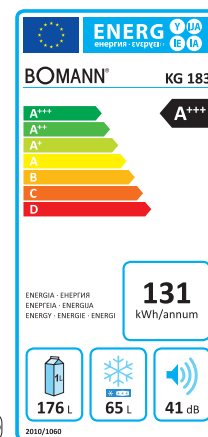

Art.-Nr. 718 910
EAN 4 004 470 718 911

Container: 96 Stück

Art.-Nr. 718 911
EAN 4 004 470 718 928

Art.-Nr. 718 300
EAN 4 004 470 183 009

Container: 100 Stück

Art.-Nr. 718 370
EAN 4 004 470 183 702



Farbvarianten:



Weiß



Edelstahl-Optik

A++



Farbvarianten:

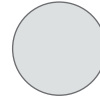

Weiß

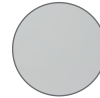

silber



Edelstahl-Optik

A++

Kühl-/Gefrierkombination KG 186

Ausstattung

- Nutzinhalt: 288 Liter
- Kühlen: 205 Liter
- Gefrieren: 83 Liter
- Höhe 185,0 cm / Breite 59,0 cm / Tiefe 55,1 cm
- Energieeffizienzklasse: A++
- Türanschläge wechselbar
- LED-Innenraumbeleuchtung im Kühlteil
- 2 justierbare Standfüße vorne
- 2 Laufrollen hinten
- Betriebsgeräusch: 43 dBA

Kühlteil

- Stufenlose Temperaturregelung
- Temperaturbereich: 0 bis 8°C
- Abtauautomatik
- Transparente Gemüseschublade
- 4 Türablagen
- 4 Glasablagen, davon 3x höhenverstellbar
- Inkl. Chrom-Flaschenablage
- 2 Eiablagen

Gefrierteil

- 4 Sterne-Kennzeichnung
- 3 Gefrierschubladen
- Manuelle Abtauung
- Eiswürfelschale
- Temperaturbereich: ≤ -18°C
- Gefriervermögen: 4,0 kg / 24 h
- Lagerzeit bei Störung: max. 15 h

Technische Daten

Spannung: 220–240 V~ / 50 Hz
Anschlussleistung: 100 W
Klimaklasse N/ST/T (+16°C bis +43°C)
Kühlmittel R600a

Verbrauchsdaten

Energieverbrauch / 24 h: 0,597 kWh
Energieverbrauch / Jahr¹⁾: 217 kWh

Logistische Daten

Geräte-Abmessungen: 185,0 x 59,0 x 55,1 cm (H x B x T)
Verpackung: 191,1 x 62,6 x 58,2 cm (H x B x T)
Nettogewicht: 62,0 kg
Bruttogewicht: 68,0 kg

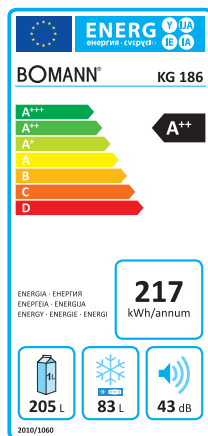

Kühl-/Gefrierkombination KG 190

Ausstattung

- Nutzinhalt: 260 Liter
- Kühlen: 189 Liter
- Gefrieren: 71 Liter
- Höhe 180,0 cm / Breite 54,5 cm / Tiefe 55,5 cm
- Energieeffizienzklasse: A++
- LED-Innenraumbeleuchtung im Kühlteil
- Laufrollen hinten
- Türanschläge wechselbar
- Justierbare Standfüße
- Betriebsgeräusch: 39 dB

Kühlteil

- Stufenlose Temperaturregelung
- Transparente Gemüseschublade
- 3 Türablagen
- 4 Glasablagen, davon 3x höhenverstellbar
- Temperaturbereich: 0 bis 8°C
- Eiablage

Gefrierteil

- 4 Sterne-Kennzeichnung
- 3 Gefrierschubladen
- Eiswürfelschale
- Temperaturbereich: -14°C bis -24°C
- Gefriervermögen: 3,5 kg / 24 h
- Lagerzeit bei Störung: max. 17 h

Technische Daten

Spannung: 220–240 V~ / 50 Hz
Anschlussleistung: 85 W
Klimaklasse N/ST/T (+16°C bis +43°C)
Kühlmittel R600a

Verbrauchsdaten

Energieverbrauch / 24 h: 0,551 kWh
Energieverbrauch / Jahr¹⁾: 201 kWh

Logistische Daten

Geräte-Abmessungen: 180,0 x 54,5 x 55,5 cm (H x B x T)
Verpackung: 188,0 x 58,0 x 62,0 cm (H x B x T)
Nettogewicht: 56,0 kg
Bruttogewicht: 62,0 kg

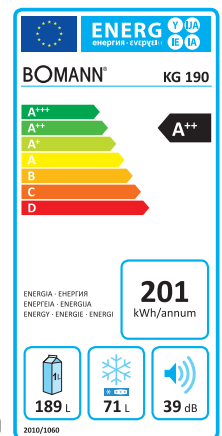

Art.-Nr. 718 600
EAN 4 004 470 186 000

Art.-Nr. 718 690
EAN 4 004 470 186 901

Art.-Nr. 719 110
EAN 4 004 470 719 116

Art.-Nr. 719 117
EAN 4 004 470 719 178

Art.-Nr. 719 120
EAN 4 004 470 719 123

Container: 100 Stück

Container: 100 Stück

¹⁾ gem. EU-Datenblatt nach Verordnung (EU) Nr. 1060/2010



Farbvarianten:



Weiß



Edelstahl-Optik

A+++



Farbvarianten:



Weiß



Silber



Edelstahl-Optik



Schwarz-glänzend

A++

Kühl-/Gefrierkombination KG 322

Ausstattung

- Nutzinhalt: 165 Liter
- Kühlen: 122 Liter
- Gefrieren: 43 Liter
- Höhe 143,0 cm / Breite 49,5 cm / Tiefe 56,5 cm
- Energieeffizienzklasse: A+++
- Türanschlag wechselbar
- Justierbare Standfüße
- Betriebsgeräusch: 39 dB

Kühlteil

- Stufenlose Temperaturregelung
- Temperaturbereich: 0 bis 8°C
- Abtauautomatik
- LED-Innenraumbeleuchtung
- Transparente Gemüseschale mit Glasabdeckung
- 3 Glasablagen, davon 2x höhenverstellbar
- 3 Türablagen
- Eiablage

Gefrierteil

- Temperaturbereich: ≤ -18°C
- Gefriervermögen: 2,5 kg / 24 h
- Lagerzeit bei Störung: max. 15 h
- Manuelle Abtauung
- 3 Gefrierschubladen
- Eiswürfelschale

Technische Daten

Spannung: 220–240 V~ / 50 Hz
Anschlussleistung: 60 W
Klimaklasse N/ST/T (+16°C bis +43°C)
Kühlmittel R600a

Verbrauchsdaten

Energieverbrauch / 24 h: 0,301 kWh
Energieverbrauch / Jahr¹⁾: 110 kWh

Logistische Daten

Geräte-Abmessungen: 143,0 x 49,5 x 56,5 cm (H x B x T)
Verpackung: 147,5 x 51,0 x 58,5 cm (H x B x T)
Nettogewicht: 45,0 kg
Bruttogewicht: 53,5 kg

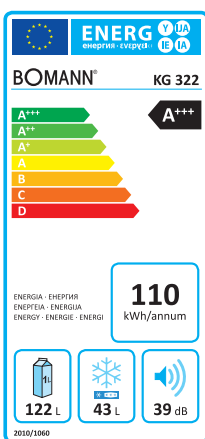

Kühl-/Gefrierkombination KG 320.1

Ausstattung

- Nutzinhalt: 165 Liter
- Kühlen: 122 Liter
- Gefrieren: 43 Liter
- Höhe 143,0 cm / Breite 49,5 cm / Tiefe 56,5 cm
- Energieeffizienzklasse: A++
- Türanschläge wechselbar
- Justierbare Standfüße
- Betriebsgeräusch: 39 dB

Kühlteil

- Stufenlose Temperaturregelung
- Temperaturbereich: 0 bis 8°C
- Abtauautomatik
- LED-Innenraumbeleuchtung
- Transparente Gemüseschale mit Glasabdeckung
- 3 Glasablagen, davon 2x höhenverstellbar
- 3 Türablagen
- Eiablage

Gefrierteil

- Temperaturbereich: ≤ -18°C
- Gefriervermögen: 2,5 kg / 24 h
- Lagerzeit bei Störung: max. 15 h
- Manuelle Abtauung
- 3 Gefrierschubladen
- Eiswürfelschale

Technische Daten

Spannung: 220–240 V~ / 50 Hz
Anschlussleistung: 70 W
Klimaklasse N/ST (+16°C bis +38°C)
Kühlmittel R600a

Verbrauchsdaten

Energieverbrauch / 24 h: 0,483 kWh
Energieverbrauch / Jahr¹⁾: 160 kWh

Logistische Daten

Geräte-Abmessungen: 143,0 x 49,5 x 56,5 cm (H x B x T)
Verpackung: 150,0 x 52,1 x 58,5 cm (H x B x T)
Nettogewicht: 45,0 kg
Bruttogewicht: 47,0 kg

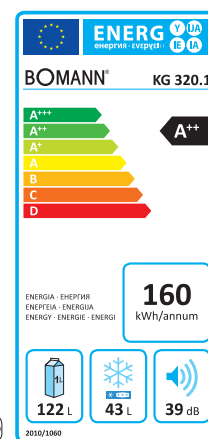

Art.-Nr. 732 200
EAN 4 004 470 732 207

Art.-Nr. 732 270
EAN 4 004 470 732 276

Art.-Nr. 732 020
EAN 4 004 470 732 023

Art.-Nr. 732 010
EAN 4 004 470 732 016

Art.-Nr. 732 030
EAN 4 004 470 732 030

Art.-Nr. 732 040
EAN 4 004 470 732 047

Container: 156 Stück

Container: 156 Stück

¹⁾ gem. EU-Datenblatt nach Verordnung (EU) Nr. 1060/2010

Retro -



Hochwertige
Chromgriffe



DTR 353

Doppeltür-Kühlschrank Retro

- Brutto-/Nutzinhalt: 209/208 Liter
- Nutzinhalt Kühlen/Gefrieren: 157/51 Liter
- Chromgriffe im Retro-Design
- Flaschenhalterung aus Chrom
- Energieeffizienzklasse A++
- Abmessungen (BxHxT): 55,0x143,5x56,8 cm

- Line



Hochwertiger
Chromgriff

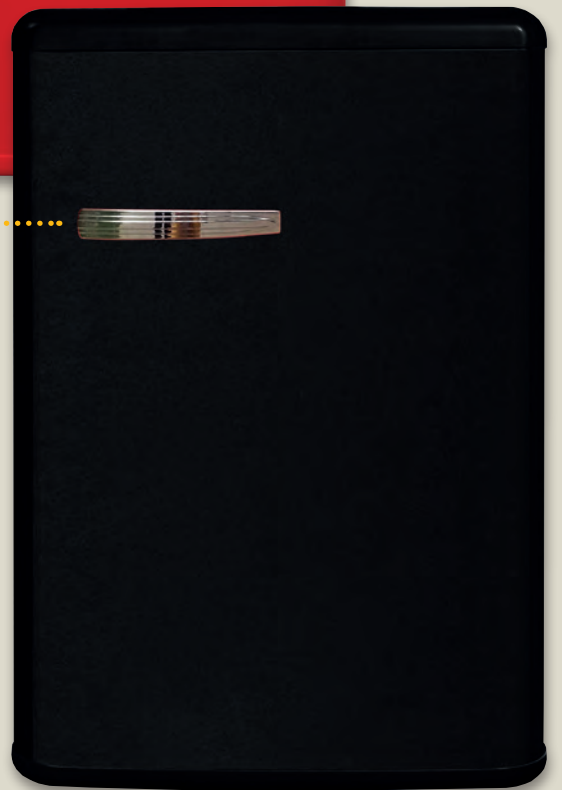

VSR 352

Retro-Kühlschrank

- Nutzinhalt: 130 Liter
- Chrom-Applikationen
- Chromgriff im Retro-Design
- Regelbarer Thermostat
- Energieeffizienzklasse A++
- Abmessungen (B x H x T):
55,0 x 86,0 x 56,8 cm



Farbvarianten:



Weiß



Silber

A++



Farbvarianten:



Weiß



Silber

A+

28 Doppeltür-Kühlschrank DT 347

Ausstattung

- Nutzinhalt: 215 Liter
- Kühlen: 170 Liter
- Gefrieren: 45 Liter
- Höhe 144,0 cm / Breite 55,4 cm / Tiefe 55,1 cm
- Energieeffizienzklasse: A++
- Türanschlüge wechselbar
- Justierbare Standfüße
- Laufrollen
- Betriebsgeräusch: 40 dBA

Kühlteil

- Stufenlose Temperaturregelung
- Temperaturbereich: 0 bis 8°C
- Abtauautomatik
- Innenraumbeleuchtung
- Gemüseschale mit Glasabdeckung
- 3 Glasablagen, davon 2x höhenverstellbar
- 3 Türablagen
- Eierablage

Gefrierfach

- Gefriervermögen: 2,5 kg / 24 h
- Lagerzeit bei Störung: max. 20 h
- Manuelle Abtauung
- Herausnehmbare Gitterablage
- Eiswürfelschale

Technische Daten

Spannung: 220-240 V~ / 50 Hz
Anschlussleistung: 70 W
Klimaklasse N/ST (+16°C bis +38°C)
Kühlmittel R600a

Verbrauchsdaten

Energieverbrauch / 24 h: 0,48 kWh
Energieverbrauch / Jahr¹⁾: 174 kWh

Logistische Daten

Geräte-Abmessungen: 144,0 x 55,4 x 55,1 cm (H x B x T)
Verpackung: 149,5 x 58,0 x 58,0 cm (H x B x T)
Nettogewicht: 44,0 kg
Bruttogewicht: 48,5 kg

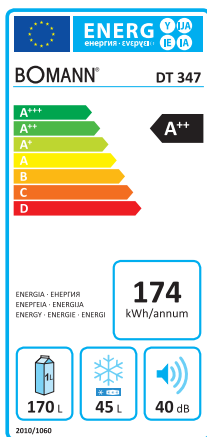

Doppeltür-Kühlschrank DT 248

Ausstattung

- Nutzinhalt: 207 Liter
- Kühlen: 166 Liter
- Gefrieren: 41 Liter
- Höhe 143,0 cm / Breite 55,0 cm / Tiefe 55,0 cm
- Energieeffizienzklasse: A+
- Türanschlüge wechselbar
- Justierbare Standfüße
- Laufrollen
- Betriebsgeräusch: 40 dBA

Kühlteil

- Stufenlose Temperaturregelung
- Abtauautomatik
- Innenraumbeleuchtung
- Gemüseschale mit Glasabdeckung
- 3 Glasablagen, davon 2x höhenverstellbar
- 3 Türablagen
- Eiablage

Gefrierfach

- 4 Sterne-Kennzeichnung
- Gefriervermögen: 2 kg / 24 h
- Lagerzeit bei Störung: max. 15 h
- Manuelle Abtauung
- Herausnehmbare Gitterablage
- Eiswürfelschale

Technische Daten

Spannung: 220-240 V~ / 50 Hz
Anschlussleistung: 80 W
Klimaklasse N/ST (+16°C bis +38°C)
Kühlmittel R600a

Verbrauchsdaten

Energieverbrauch / 24 h: 0,59 kWh
Energieverbrauch / Jahr¹⁾: 217 kWh

Logistische Daten

Geräte-Abmessungen: 143,0 x 55,0 x 55,0 cm (H x B x T)
Verpackung: 147,5 x 59,0 x 58,5 cm (H x B x T)
Nettogewicht: 38,0 kg
Bruttogewicht: 42,5 kg

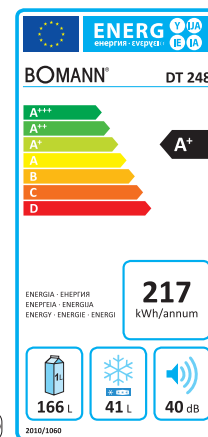

Art.-Nr. 734 700
EAN 4 004 470 734 706

Container: 136 Stück

Art.-Nr. 734 770
EAN 4 004 470 734 775

Art.-Nr. 724 800
EAN 4 004 470 724 806

Container: 144 Stück

Art.-Nr. 724 870
EAN 4 004 470 724 875



Farbvarianten:



Rot



Schwarz glänzend



Farbvarianten:



Weiß



Rot



Silber



Apfelgrün



Schwarz matt



Gelb



Doppeltür-Kühlschrank Retro DTR 353

Doppeltür-Kühlschrank DT 349

Ausstattung

- Nutzinhalt: 208 Liter
- Kühlen: 157 Liter
- Gefrieren: 51 Liter
- Höhe 143,5 cm / Breite 55,0 cm / Tiefe 56,8 cm
- Energieeffizienzklasse: A++
- Chromgriffe im Retro-Design
- Justierbare Standfüße
- Laufrollen
- Betriebsgeräusch: 40 dBA

Kühlteil

- Stufenlose Temperaturregelung
- Temperaturbereich: 0~8°C
- Abtauautomatik
- Innenraumbeleuchtung
- Flaschenhalterung aus Chrom
- Transparente Gemüseschale
- 5 Türablagen
- 3 Glasablagen
- Eiablage

Gefriereteil

- 4 Sterne-Kennzeichnung
- Gefriervermögen: 2,5 kg / 24 h
- Lagerzeit bei Störung: max. 21 h
- Manuelle Abtauung
- Herausnehmbare Gitterablage
- Eiswürfelschale

Technische Daten

Spannung: 220-240 V~ / 50 Hz
Anschlussleistung: 80 W
Klimaklasse N/ST (+16°C bis +38°C)
Kühlmittel R600a

Verbrauchsdaten

Energieverbrauch / 24 h: 0,47 kWh
Energieverbrauch / Jahr¹⁾: 172 kWh

Logistische Daten

Geräte-Abmessungen:
143,5 x 55,0 x 56,8 cm (H x B x T)
Verpackung:
148,5 x 57,5 x 59,0 cm (H x B x T)
Nettogewicht: 38,0 kg
Bruttogewicht: 42,1 kg

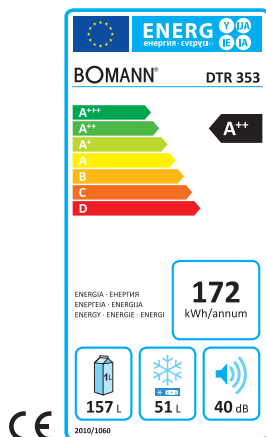

Ausstattung

- Nutzinhalt: 212 Liter
- Kühlen: 172 Liter
- Gefrieren: 40 Liter
- Höhe 143,0 cm / Breite 54,5 cm / Tiefe 58,0 cm
- Energieeffizienzklasse: A++
- Türanschläge wechselbar
- Justierbare Standfüße
- Betriebsgeräusch: 41 dB

Kühlteil

- Stufenlose Temperaturregelung
- Temperaturbereich: 0 bis 8°C
- Abtauautomatik
- LED-Innenraumbeleuchtung
- Gemüseschale mit Glasabdeckung
- 3 Glasablagen, davon 2x höhenverstellbar
- 4 Türablagen
- Eiablage

Gefrierfach

- Gefriervermögen: 2,0 kg / 24 h
- Lagerzeit bei Störung: max. 21 h
- Manuelle Abtauung
- Herausnehmbare Gitterablage
- Eiswürfelschale

Technische Daten

Spannung: 220-240 V~ / 50 Hz
Anschlussleistung: 70 W
Klimaklasse N/ST (+16°C bis +38°C)
Kühlmittel R600a

Verbrauchsdaten

Energieverbrauch / 24 h: 0,47 kWh
Energieverbrauch / Jahr¹⁾: 172 kWh

Logistische Daten

Geräte-Abmessungen:
143,0 x 54,5 x 58,0 cm (H x B x T)
Verpackung:
148,0 x 57,3 x 59,5 cm (H x B x T)
Nettogewicht: 45,0 kg
Bruttogewicht: 48,5 kg

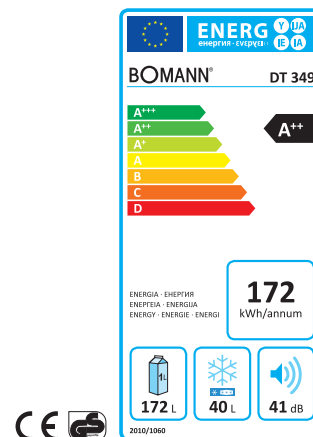

Art.-Nr. 735 300
EAN 4 004 470 735 055

Art.-Nr. 735 310
EAN 4 004 470 735 079

Container: 142 Stück

Art.-Nr. 734 910
EAN 4 004 470 734 911

Art.-Nr. 734 960
EAN 4 004 470 734 966

Art.-Nr. 734 940
EAN 4 004 470 734 942

Container: 140 Stück

Art.-Nr. 734 950
EAN 4 004 470 734 959

Art.-Nr. 734 920
EAN 4 004 470 734 928

Art.-Nr. 734 930
EAN 4 004 470 734 935

¹⁾ gem. EU-Datenblatt nach Verordnung (EU) Nr. 1060/2010



A⁺



A⁺⁺

Farbvarianten:



Weiß



Edelstahl-Optik



30 Vollraum-Kühlschrank VS 173.1

Ausstattung

- Nutzinhalt: 300 Liter
- Höhe 168,7 cm / Breite 55,4 cm / Tiefe 56,0 cm
- Energieeffizienzklasse: A⁺
- Türanschlag wechselbar
- Justierbare Standfüße
- Laufrollen
- Betriebsgeräusch: 43 dBA
- Stufenlose Temperaturregelung
- Temperaturbereich: 0 bis 8°C
- Abtauautomatik
- Innenraumbeleuchtung
- Transparente Gemüseschale mit Glasabdeckung
- 5 höhenverstellbare Glasablagen
- 5 Türablagen
- Flaschenhalterung
- Eiablage

Technische Daten

Spannung: 220–240 V~ / 50 Hz
Anschlussleistung: 80 W
Klimaklasse N/ST/T (+16°C bis +43°C)
Kühlmittel R600a

Verbrauchsdaten

Energieverbrauch / 24 h: 0,377 kWh
Energieverbrauch / Jahr¹⁾: 137 kWh

Logistische Daten

Geräte-Abmessungen:
168,7 x 55,4 x 56,0 cm (H x B x T)
Verpackung:
174,0 x 58,0 x 58,0 cm (H x B x T)
Nettogewicht: 46,5 kg
Bruttogewicht: 51,5 kg

Vollraum-Kühlschrank VS 3174

Ausstattung

- Nutzinhalt: 360 Liter
- Höhe 185,5 cm / Breite 59,5 cm / Tiefe 66,0 cm
- Energieeffizienzklasse: A⁺⁺
- Total No Frost: Keine Eisbildung, kein Abtauen erforderlich
- multiAirflow-System: Für optimale Luftzirkulation und gleichmäßige Kühlung im Kühl- & Gefriereteil
- LED-Display
- Türanschlag wechselbar
- LED-Innenraumbeleuchtung
- Justierbare Standfüße
- Edelstahlgriff
- Laufrollen
- Betriebsgeräusch: 40 dB
- Stufenlose Temperaturregelung
- Temperaturbereich: 0 bis 8°C
- Kaltlagerfach mit Luftzirkulation und 3°C geringere Temperatur gegenüber dem Kühlraum
- Transparente Gemüseschale mit Glasabdeckung
- 4 höhenverstellbare Glasablagen
- 5 Türablagen
- Eiablage

Technische Daten

Spannung: 220–240 V~ / 50 Hz
Anschlussleistung: 80 W
Klimaklasse SN/N/ST/T (+10°C bis +43°C)
Kühlmittel R600a

Verbrauchsdaten

Energieverbrauch / 24 h: 0,356 kWh
Energieverbrauch / Jahr¹⁾: 130 kWh

Logistische Daten

Geräte-Abmessungen:
185,5 x 59,5 x 66,0 cm (H x B x T)
Verpackung:
194,5 x 64,3 x 71,2 cm (H x B x T)
Nettogewicht: 69,5 kg
Bruttogewicht: 77,5 kg

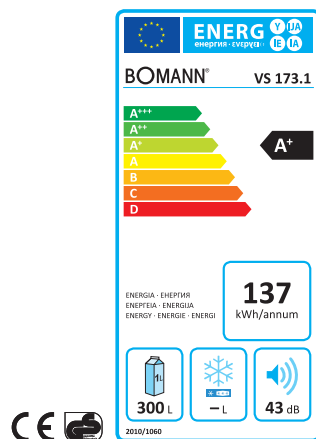

LED-Frontdisplay mit Funktionsanzeige

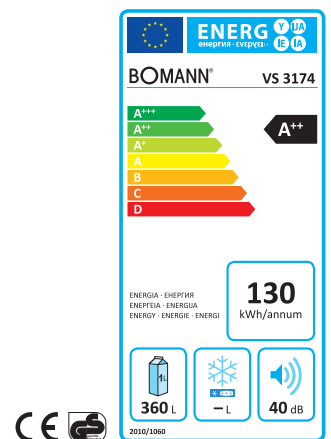

Art.-Nr. 717 300
EAN 4 004 470 717 303

Container: 106 Stück

Art.-Nr. 731 740
EAN 4 004 470 731 743

Container: 72 Stück

Art.-Nr. 731 741
EAN 4 004 470 317 411

¹⁾ gem. EU-Datenblatt nach Verordnung (EU) Nr. 1060/2010



A++



A++

Farbvarianten:



Weiß



Edelstahl-Optik

Vollraum-Kühlschrank VS 3173

Ausstattung

- Nutzinhalt: 300 Liter
- Höhe 169,0 cm / Breite 55,5 cm / Tiefe 56,0 cm
- Energieeffizienzklasse: A++
- multiAirflow-System: Für optimale Luftzirkulation und gleichmäßige Kühlung
- Türanschlag wechselbar
- Justierbare Standfüße
- Externer Griff
- Laufrollen
- Betriebsgeräusch: 43 dB
- Stufenlose Temperaturregelung
- Temperaturbereich: 0 bis 8°C
- Abtauautomatik
- LED-Innenraumbeleuchtung
- Transparente Gemüseschale mit Glasabdeckung
- 5 höhenverstellbare Glasablagen
- 5 Türablagen
- Flaschenhalterung
- Eiablage

Technische Daten

Spannung: 220-240 V~ / 50 Hz
Anschlussleistung: 70 W
Klimaklasse N/ST/T (+16°C bis +43°C)
Kühlmittel R600a

Verbrauchsdaten

Energieverbrauch / 24 h: 0,296 kWh
Energieverbrauch / Jahr¹⁾: 108 kWh

Logistische Daten

Geräte-Abmessungen:
169,0 x 55,5 x 56,0 cm (H x B x T)
Verpackung:
174,0 x 58,0 x 58,0 cm (H x B x T)
Nettogewicht: 46,0 kg
Bruttogewicht: 50,5 kg

Vollraum-Kühlschrank VS 3171

Ausstattung

- Nutzinhalt: 245 Liter
- Höhe 144,0 cm / Breite 55,5 cm / Tiefe 55,0 cm
- Energieeffizienzklasse: A++
- Türanschlag wechselbar
- Justierbare Standfüße
- Externer Griff
- Laufrollen
- Betriebsgeräusch: 40 dB
- Stufenlose Temperaturregelung
- Temperaturbereich: 0 bis 8°C
- Abtauautomatik
- Innenraumbeleuchtung
- Innenventilator zur Verteilung der kalten Luft
- Transparente Gemüseschale mit Glasabdeckung
- 4 höhenverstellbare Glasablagen
- 4 Türablagen
- Flaschenhalterung
- Eiablage
- Externer Griff

Technische Daten

Spannung: 220-240 V~ / 50 Hz
Anschlussleistung: 70 W
Klimaklasse N/ST/T (+16°C bis +43°C)
Kühlmittel R600a

Verbrauchsdaten

Energieverbrauch / 24 h: 0,282 kWh
Energieverbrauch / Jahr¹⁾: 103 kWh

Logistische Daten

Geräte-Abmessungen:
144,0 x 55,5 x 55,0 cm (H x B x T)
Verpackung:
173,5 x 58,0 x 58,0 cm (H x B x T)
Nettogewicht: 40,0 kg
Bruttogewicht: 50,5 kg

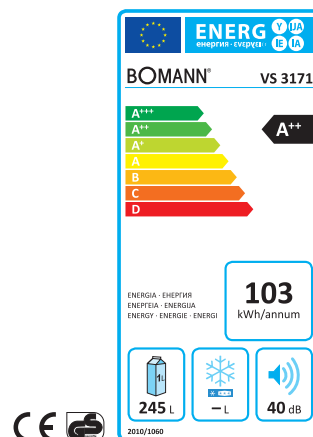
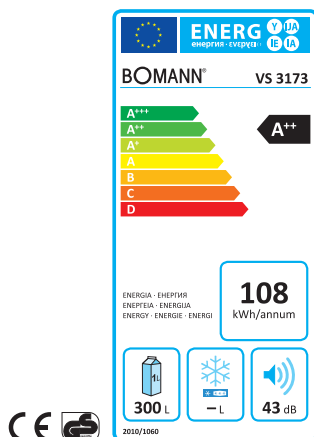

Art.-Nr. 731 730
EAN 4 004 470 731 736

Container: 106 Stück

Art.-Nr. 731 711
EAN 4 004 470 317 114

Container: 136 Stück

Art.-Nr. 731 712
EAN 4 004 470 317 121

¹⁾ gem. EU-Datenblatt nach Verordnung (EU) Nr. 1060/2010

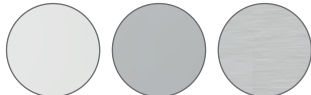

Farbvarianten: Weiß Silber Edelstahl-Optik

A+++



Farbvarianten: Weiß Silber Edelstahl-Optik

A++

32 Vollraum-Kühlschrank VS 2195

Ausstattung

- Nutzinhalt: 134 Liter
- Höhe 84,5 cm / Breite 56,0 cm / Tiefe 57,5 cm
- Energieeffizienzklasse: A+++
- Türanschlag wechselbar
- Externer Griff
- Justierbare Standfüße
- Betriebsgeräusch: 40 dBA
- Stufenlose Temperaturregelung
- Temperaturbereich: 0 bis 4°C
- Abtauautomatik
- LED-Innenraumbeleuchtung
- Transparente Gemüseschale mit Glasabdeckung
- 2 höhenverstellbare Glasablagen
- 3 Türablagen
- 2 Eiablagen

Technische Daten

Spannung: 220-240 V~ / 50 Hz
Anschlussleistung: 55 W
Klimaklasse N/ST/T (+16°C bis +43°C)
Kühlmittel R600a

Verbrauchsdaten

Energieverbrauch / 24 h: 0,170 kWh
Energieverbrauch / Jahr¹⁾: 62 kWh

Logistische Daten

Geräte-Abmessungen: 84,5 x 56,0 x 57,5 cm (H x B x T)
Verpackung: 88,8 x 58,0 x 59,3 cm (H x B x T)
Nettogewicht: 28,5 kg
Bruttogewicht: 32,0 kg

Vollraum-Kühlschrank VS 2185

Ausstattung

- Nutzinhalt: 137 Liter
- Höhe 84,5 cm / Breite 56,0 cm / Tiefe 57,5 cm
- Energieeffizienzklasse: A++
- Türanschlag wechselbar
- Justierbare Standfüße
- Betriebsgeräusch: 40 dBA
- Stufenlose Temperaturregelung
- Temperaturbereich: 0 bis 4°C
- Abtauautomatik
- LED-Innenraumbeleuchtung
- Transparente Gemüseschale mit Glasabdeckung
- 2 höhenverstellbare Glasablagen
- 3 Türablagen
- 2 Eiablagen

Technische Daten

Spannung: 220-240 V~ / 50 Hz
Anschlussleistung: 70 W
Klimaklasse N/ST/T (+16°C bis +43°C)
Kühlmittel R600a

Verbrauchsdaten

Energieverbrauch / 24 h: 0,256 kWh
Energieverbrauch / Jahr¹⁾: 93 kWh

Logistische Daten

Geräte-Abmessungen: 84,5 x 56,0 x 57,5 cm (H x B x T)
Verpackung: 89,0 x 57,5 x 59,5 cm (H x B x T)
Nettogewicht: 28,0 kg
Bruttogewicht: 30,5 kg

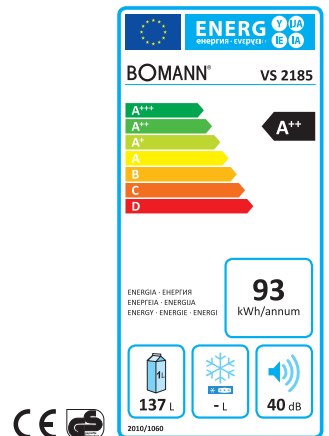
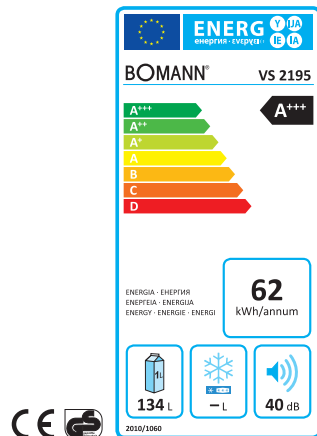

Art.-Nr. 721 950
EAN 4 004 470 721 959

Container: 238 Stück

Art.-Nr. 721 957
EAN 4 004 470 721 980

Art.-Nr. 721 952
EAN 4 004 470 722 956

Art.-Nr. 721 850
EAN 4 004 470 721 850

Container: 238 Stück

Art.-Nr. 721 857
EAN 4 004 470 721 874

Art.-Nr. 721 851
EAN 4 004 470 723 854

¹⁾ gem. EU-Datenblatt nach Verordnung (EU) Nr. 1060/2010



A+



A+



Farbvarianten: Weiß Silber

Vollraum-Kühlschrank VS 366

Ausstattung

- Nutzinhalt: 110 Liter
- Höhe 84,5 cm / Breite 50,1 cm / Tiefe 54,0 cm
- Energieeffizienzklasse: A+
- Türanschlag wechselbar
- Justierbare Standfüße
- Betriebsgeräusch: 39 dB
- Temperaturbereich: 0 bis 4°C
- Abtauautomatik
- Transparente Gemüseschale mit Glasabdeckung
- 2 höhenverstellbare Glasablagen
- 3 Türablagen
- Eiablage

Technische Daten

Spannung: 220-240 V~ / 50 Hz
Anschlussleistung: 70 W
Klimaklasse N/ST (+16°C bis +38°C)
Kühlmittel R600a

Verbrauchsdaten

Energieverbrauch / 24 h: 0,312 kWh
Energieverbrauch / Jahr¹⁾: 114 kWh

Logistische Daten

Geräte-Abmessungen: 84,1 x 50,0 x 54,2 cm (H x B x T)
Verpackung: 86,5 x 52,7 x 57,0 cm (H x B x T)
Nettogewicht: 24,3 kg
Bruttogewicht: 26,5 kg

Vollraum-Kühlschrank VS 2262

Ausstattung

- Nutzinhalt: 87 Liter
- Höhe 86,0 cm / Breite 47,5 cm / Tiefe 45,0 cm
- Energieeffizienzklasse: A+
- Türanschlag wechselbar
- Justierbare Standfüße
- Betriebsgeräusch: 39 dBA
- Stufenlose Temperaturregelung
- Temperaturbereich: 0 bis 10°C
- Abtauautomatik
- Innenraumbeleuchtung
- Transparente Gemüseschale mit Glasabdeckung
- 2 höhenverstellbare Glasablagen
- 2 Türablagen

Technische Daten

Spannung: 220-240 V~ / 50 Hz
Anschlussleistung: 55 W
Klimaklasse N/ST (+16°C bis +38°C)
Kühlmittel R600a

Verbrauchsdaten

Energieverbrauch / 24 h: 0,298 kWh
Energieverbrauch / Jahr¹⁾: 109 kWh

Logistische Daten

Geräte-Abmessungen: 86,0 x 47,5 x 45,0 cm (H x B x T)
Verpackung: 88,9 x 49,9 x 46,4 cm (H x B x T)
Nettogewicht: 22,0 kg
Bruttogewicht: 24,0 kg

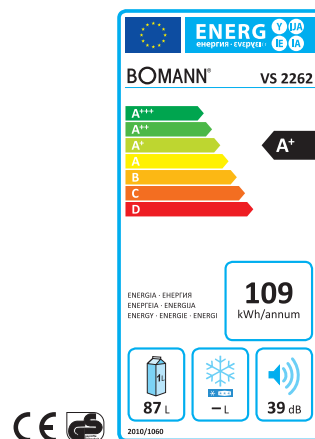
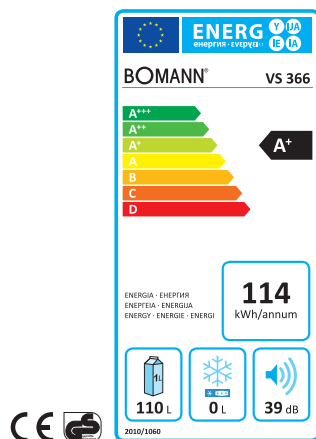

Art.-Nr. 736 600
EAN 4 004 470 736 601

Container: 264 Stück

Art.-Nr. 722 620
EAN 4 004 470 722 628

Container: 348 Stück

Art.-Nr. 722 630
EAN 4 004 470 722 635

¹⁾ gem. EU-Datenblatt nach Verordnung (EU) Nr. 1060/2010



A++

Farbvarianten: Rot Schwarz-glänzend

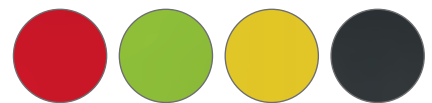

A++

Farbvarianten: Rot Apfelgrün Gelb Schwarz-matt

Vollraum-Kühlschrank Retro VSR 352

Ausstattung

- Nutzinhalt: 130 Liter
- Höhe 86,0 cm / Breite 55,0 cm / Tiefe 56,8 cm
- Energieeffizienzklasse: A++
- Justierbare Standfüße
- Betriebsgeräusch: 40 dB

Kühlteil

- Stufenlose Temperaturregelung
- Temperaturbereich: 0 bis 10°C
- Abtauautomatik
- Transparente Gemüseschale
- 3 Türablagen
- 3 Glasablagen, davon 2x höhenverstellbar
- Eiablage

Technische Daten

Spannung: 220-240 V~ / 50 Hz
Anschlussleistung: 70 W
Klimaklasse: N/ST (+16°C ~ +38°C)
Kühlmittel: R600a

Verbrauchsdaten

Energieverbrauch / 24 h: 0,24 kWh
Energieverbrauch / Jahr: 88 kWh

Logistische Daten

Geräte-Abmessungen: 86,0 x 55,0 x 56,8 cm (H x B x T)
Verpackung: 88,0 x 58,0 x 59,0 cm (H x B x T)
Nettogewicht: 30,0 kg
Bruttogewicht: 33,0 kg

Vollraum-Kühlschrank VS 354

Ausstattung

- Nutzinhalt: 130 Liter
- Höhe 86,0 cm / Breite 55,0 cm / Tiefe 56,8 cm
- Energieeffizienzklasse: A++
- Türanschlag wechselbar
- Justierbare Standfüße
- Betriebsgeräusch: 40 dB

Kühlteil

- Stufenlose Temperaturregelung
- Temperaturbereich: 0 bis 10°C
- Abtauautomatik
- Transparente Gemüseschale
- 3 Türablagen
- 3 Glasablagen, davon 2x höhenverstellbar
- Eiablage

Technische Daten

Spannung: 220-240 V~ / 50 Hz
Anschlussleistung: 70 W
Klimaklasse: N/ST (+16°C ~ +38°C)
Kühlmittel: R600a

Verbrauchsdaten

Energieverbrauch / 24 h: 0,24 kWh
Energieverbrauch / Jahr: 88 kWh

Logistische Daten

Geräte-Abmessungen: 86,0 x 55,0 x 56,8 cm (H x B x T)
Verpackung: 88,0 x 58,0 x 59,0 cm (H x B x T)
Nettogewicht: 30,0 kg
Bruttogewicht: 33,0 kg

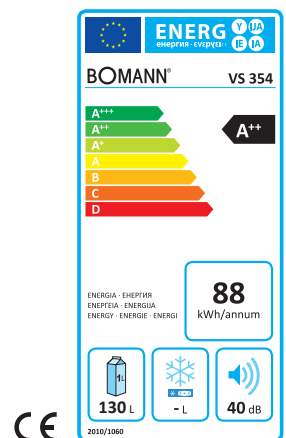
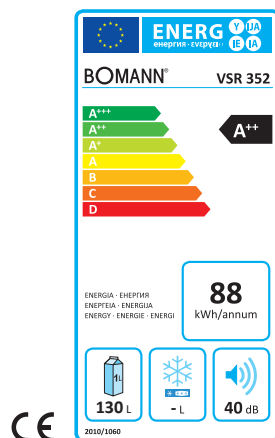

Art.-Nr. 735 210
EAN 4 004 470 735 222

Art.-Nr. 735 220
EAN 4 004 470 735 239

Container: 240 Stück

Art.-Nr. 735 400
EAN 4 004 470 735 406

Art.-Nr. 735 410
EAN 4 004 470 735 413

Container: 240 Stück

Art.-Nr. 735 420
EAN 4 004 470 735 420

Art.-Nr. 735 430
EAN 4 004 470 735 437

¹⁾ gem. EU-Datenblatt nach Verordnung (EU) Nr. 1060/2010

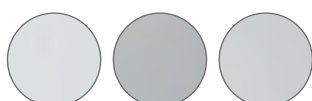

Farbvarianten: Weiß Silber Edelstahl-Optik



Farbvarianten: Weiß Silber Edelstahl-Optik

A++

Kühlschrank KS 2194

Ausstattung

- Nutzinhalt: 119 Liter
- Kühlen: 105 Liter
- Gefrieren: 14 Liter
- Höhe 84,5 cm / Breite 56,0 cm / Tiefe 57,5 cm
- Energieeffizienzklasse: A+++
- Türanschlag wechselbar
- Externer Griff
- Justierbare Standfüße
- Betriebsgeräusch: 40 dB

Kühlteil

- Stufenlose Temperaturregelung
- Temperaturbereich: 0 bis 4°C
- Abtauautomatik
- LED-Innenraumbeleuchtung
- Transparente Gemüseschale mit Glasabdeckung
- 1 höhenverstellbare Glasablage
- 3 Türablagen
- 2 Eiablagen

Gefriereteil

- Gefriervermögen: 2 kg / 24 h
- Lagerzeit bei Störung: max. 15 h
- Manuelle Abtauung
- Eiswürfelschale

Technische Daten

Spannung: 220–240 V~ / 50 Hz
Anschlussleistung: 55 W
Klimaklasse N/ST/T (+16°C bis +43°C)
Kühlmittel R600a

Verbrauchsdaten

Energieverbrauch / 24 h: 0,258 kWh
Energieverbrauch / Jahr¹⁾: 94 kWh

Logistische Daten

Geräte-Abmessungen:
84,5 x 56,0 x 57,5 cm (H x B x T)
Verpackung:
87,3 x 58,0 x 59,6 cm (H x B x T)
Nettogewicht: 31,0 kg
Bruttogewicht: 34,5 kg

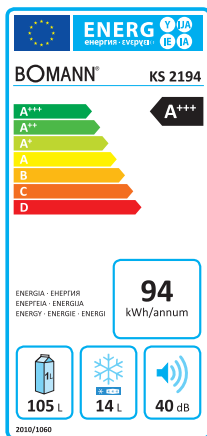

Kühlschrank KS 2184

Ausstattung

- Nutzinhalt: 119 Liter
- Kühlen: 105 Liter
- Gefrieren: 14 Liter
- Höhe 84,5 cm / Breite 56,0 cm / Tiefe 57,5 cm
- Energieeffizienzklasse: A++
- Türanschlag wechselbar
- Justierbare Standfüße
- Betriebsgeräusch: 40 dB

Kühlteil

- Stufenlose Temperaturregelung
- Temperaturbereich: 0 bis 4°C
- Abtauautomatik
- LED-Innenraumbeleuchtung
- Transparente Gemüseschale mit Glasabdeckung
- 1 höhenverstellbare Glasablage
- 3 Türablagen
- 2 Eiablagen

Gefriereteil

- Gefriervermögen: 2 kg / 24 h
- Lagerzeit bei Störung: max. 15 h
- Manuelle Abtauung
- Eiswürfelschale

Technische Daten

Spannung: 220–240 V~ / 50 Hz
Anschlussleistung: 80 W
Klimaklasse N/ST/T (+16°C bis +43°C)
Kühlmittel R600a

Verbrauchsdaten

Energieverbrauch / 24 h: 0,387 kWh
Energieverbrauch / Jahr¹⁾: 141 kWh

Logistische Daten

Geräte-Abmessungen:
84,5 x 56,0 x 57,5 cm (H x B x T)
Verpackung:
87,3 x 58,0 x 59,6 cm (H x B x T)
Nettogewicht: 28,0 kg
Bruttogewicht: 31,5 kg

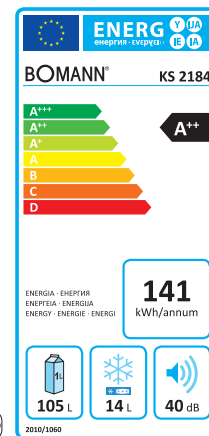

Art.-Nr. 721 940
EAN 4 004 470 721 942

Art.-Nr. 721 947
EAN 4 004 470 721 935

Container: 238 Stück

Art.-Nr. 721 942
EAN 4 004 470 722 949

Art.-Nr. 721 840
EAN 4 004 470 721 843

Art.-Nr. 721 847
EAN 4 004 470 721 829

Container: 238 Stück

Art.-Nr. 721 841
EAN 4 004 470 721 348

¹⁾ gem. EU-Datenblatt nach Verordnung (EU) Nr. 1060/2010



A+



A+

Farbvarianten: Weiß Silber

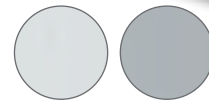

Kühlschrank KS 163.1

Ausstattung

- Nutzinhalt: 96 Liter
- Kühlen: 86 Liter
- Gefrieren: 10 Liter
- Höhe 84,7 cm / Breite 49,4 cm / Tiefe 49,4 cm
- Energieeffizienzklasse: A+
- Türanschlag wechselbar
- Justierbare Standfüße
- Betriebsgeräusch: 39 dBA

Kühlteil

- Stufenlose Temperaturregelung
- Temperaturbereich: 0 bis 8°C
- Abtauautomatik
- Innenraumbeleuchtung
- Transparente Gemüseschale mit Glasabdeckung
- 3 Türablagen
- 1 höhenverstellbare Glasablage
- Eiablagen

Gefriereteil

- 4 Sterne-Kennzeichnung
- Gefriervermögen: 2 kg / 24 h
- Lagerzeit bei Störung: max. 12 h
- Manuelle Abtauung
- Eiswürfelschale

Technische Daten

Spannung: 220-240 V~ / 50 Hz
Anschlussleistung: 90 W
Klimaklasse N/ST (+16 bis +38°C)
Kühlmittel R600a

Verbrauchsdaten

Energieverbrauch / 24 h: 0,452 kWh
Energieverbrauch / Jahr¹⁾: 165 kWh

Logistische Daten

Geräte-Abmessungen: 84,7 x 49,4 x 49,4 cm (H x B x T)
Verpackung: 89,0 x 53,2 x 54,2 cm (H x B x T)
Nettogewicht: 25,0 kg
Bruttogewicht: 27,0 kg

Ausstattung

- Nutzinhalt: 84 Liter
- Kühlen: 74 Liter
- Gefrieren: 10 Liter
- Höhe 85,5 cm / Breite 47,0 cm / Tiefe 45,0 cm
- Energieeffizienzklasse: A+
- Türanschlag wechselbar
- Justierbare Standfüße
- Betriebsgeräusch: 39 dBA

Kühlteil

- Stufenlose Temperaturregelung
- Temperaturbereich: 0 bis 10°C
- Manuelle Abtauung
- Innenraumbeleuchtung
- Transparente Gemüseschale mit Glasabdeckung
- 1 höhenverstellbare Glasablage
- 2 Türablagen

Eisfach

- Manuelle Abtauung
- Eiswürfelschale

Technische Daten

Spannung: 220-240 V~ / 50 Hz
Anschlussleistung: 58 W
Klimaklasse N/ST (+16°C bis +38°C)
Kühlmittel R600a

Verbrauchsdaten

Energieverbrauch / 24 h: 0,298 kWh
Energieverbrauch / Jahr¹⁾: 109 kWh

Logistische Daten

Geräte-Abmessungen: 85,5 x 47,0 x 45,0 cm (H x B x T)
Verpackung: 88,9 x 49,9 x 46,4 cm (H x B x T)
Nettogewicht: 22,0 kg
Bruttogewicht: 24,0 kg

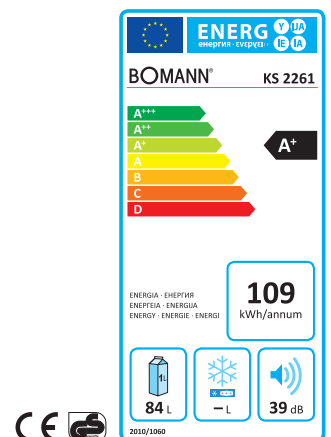
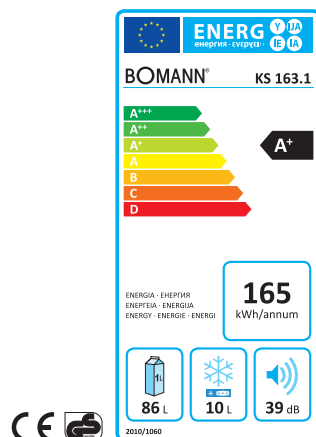

Art.-Nr. 716 300
EAN 4 004 470 716 306

Container: 264 Stück

Art.-Nr. 722 610
EAN 4 004 470 722 611

Container: 346 Stück

Art.-Nr. 722 617
EAN 4 004 470 722 673

¹⁾ gem. EU-Datenblatt nach Verordnung (EU) Nr. 1060/2010



Glastür-Kühlschrank KSG 235

Ausstattung

- Nutzinhalt: 247 Liter
- Höhe 142,5 cm / Breite 55,5 cm / Tiefe 55,5 cm
- Für den gewerblichen Gebrauch geeignet
- Türanschlag wechselbar
- Doppelverglaste Tür mit Kunststoffrahmen
- Justierbare Standfüße
- Laufrollen
- Betriebsgeräusch: 40 dB

Kühlteil

- Stufenlose Temperaturregelung
- Temperaturbereich: +3°C bis +10°C
- Abtauautomatik
- LED-Innenraumbeleuchtung
- 5 höhenverstellbare Gitterablagen

Technische Daten

Spannung: 220–240 V~ / 50 Hz
Anschlussleistung: 100 W
Klimaklasse 0, 1, 2, 3, 4, 6
(+16°C bis +30°C)
Kühlmittel R600a

Verbrauchsdaten

Energieverbrauch / 24 h: 0,58 kWh
Energieverbrauch / Jahr¹⁾: 212 kWh

Logistische Daten

Geräte-Abmessungen:
142,5 x 55,5 x 55,5 cm (H x B x T)
Verpackung:
147,1 x 57,8 x 61,8 cm (H x B x T)
Nettogewicht: 46,0 kg
Bruttogewicht: 50,0 kg

Glastür-Kühlschrank KSG 237

Ausstattung

- Nutzinhalt: 48 Liter
- Höhe 51,0 cm / Breite 43,0 cm / Tiefe 47,5 cm
- Energieeffizienzklasse: A+
- Türanschlag wechselbar
- Doppelverglaste Tür mit Kunststoffrahmen
- Justierbare Standfüße
- Betriebsgeräusch: 39 dB
- Kapazität z. B.:
 - 48 Dosen à 330 ml (70,0 x 120,0 mm)
 - 32 Flaschen à 500 ml (70,0 x 170,0 mm)

Kühlteil

- Stufenlose Temperaturregelung
- Temperaturbereich: 0 bis 10°C
- Manuelle Abtauung
- LED-Innenraumbeleuchtung
- 1 höhenverstellbare Gitterablage

Technische Daten

Spannung: 220–240 V~ / 50 Hz
Anschlussleistung: 85 W
Klimaklasse N (+16°C bis +32°C)
Kühlmittel R600a
Kompressor-Funktion

Verbrauchsdaten

Energieverbrauch / 24 h: 0,28 kWh
Energieverbrauch / Jahr¹⁾: 103 kWh

Logistische Daten

Geräte-Abmessungen:
51,0 x 43,0 x 47,5 cm (H x B x T)
Verpackung:
51,5 x 46,5 x 51,0 cm (H x B x T)
Nettogewicht: 16,0 kg
Bruttogewicht: 18,5 kg

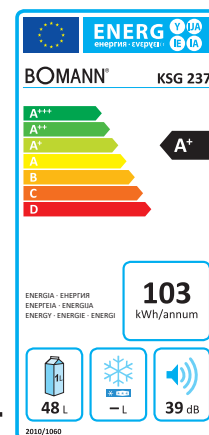

Art.-Nr. 723 510
EAN 4 004 470 723 519

Container: 130 Stück

Art.-Nr. 723 700
EAN 4 004 470 723 700

Container: 573 Stück

¹⁾ gem. EU-Datenblatt nach Verordnung (EU) Nr. 1060/2010



Glastür-Kühlschrank KSG 238



Ausstattung

- Nutzinhalt: 115 Liter
- Höhe 84,5 cm / Breite 54,0 cm / Tiefe 54,8 cm
- Energieeffizienzklasse: A+
- Türanschlag wechselbar
- Doppelverglaste Tür mit Kunststoffrahmen
- Justierbare Standfüße
- Betriebsgeräusch: 39 dB
- Kapazität z. B.:
 - 133 Dosen à 330 ml (70,0 x 120,0 mm)
 - 78 Flaschen à 500 ml (70, x 170,0 mm)

Kühlteil

- Stufenlose Temperaturregelung
- Temperaturbereich: 0 bis 10°C
- Manuelle Abtauung
- LED-Innenraumbeleuchtung
- Abschließbare Gerätetür
- 4 Gitterablagen, davon 3x höhenverstellbar
- Flaschenhalterung aus Chrom

Technische Daten

Spannung: 220–240 V~ / 50 Hz
 Anschlussleistung: 110 W
 Klimaklasse N (+16°C bis +32°C)
 Kühlmittel R600a
 Kompressor-Funktion

Verbrauchsdaten

Energieverbrauch / 24 h: 0,3 kWh
 Energieverbrauch / Jahr¹⁾: 110 kWh

Logistische Daten

Geräte-Abmessungen: 84,5 x 54,0 x 54,8 cm (H x B x T)
 Verpackung: 86,0 x 58,0 x 59,0 cm (H x B x T)
 Nettogewicht: 32,0 kg
 Bruttogewicht: 35,0 kg

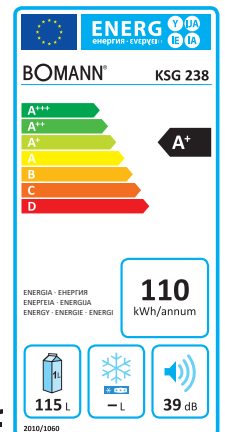

Art.-Nr. 723 810
 EAN 4 004 470 723 816

Container: 238 Stück

¹⁾ gem. EU-Datenblatt nach Verordnung (EU) Nr. 1060/2010



A

Weinkühler KSW 344

Ausstattung

- Nutzinhalt: 48 Liter
- Flaschenkapazität: 16 à 0,75 Liter
- Höhe 52,0 cm / Breite 42,0 cm / Tiefe 46,0 cm
- Energieeffizienzklasse: A
- Justierbare Standfüße
- Betriebsgeräusch: 43 dB
- Digitale Temperatureinstellung und -anzeige, blau beleuchtet
- Regelbarer Temperaturbereich: +11°C bis +18°C, max. 14°C unter Umgebungstemperatur
- LED-Innenraumbeleuchtung, separat schaltbar
- 3 herausnehmbare Chromablagen
- Tür aus doppelter Verglasung und intergriertem Türgriff

Technische Daten

Spannung: 230 V~
Anschlussleistung: 70 W
Klimaklasse N (+16°C bis +32°C)
Thermoelektrische Kühlung

Verbrauchsdaten

Energieverbrauch / 24 h: 0,36 kWh
Energieverbrauch / Jahr¹⁾: 131 kWh

Logistische Daten

Geräte-Abmessungen:
52,0 x 42,0 x 46,0 cm (H x B x T)
Verpackung:
54,0 x 47,5 x 47,5 cm (H x B x T)
Nettogewicht: 13,8 kg
Bruttogewicht: 16,5 kg



B

Weinkühler KSW 345

Ausstattung

- Nutzinhalt: 54 Liter
- Flaschenkapazität: 18 à 0,75 Liter
- Höhe 63,6 cm / Breite 34,5 cm / Tiefe 51,5 cm
- Energieeffizienzklasse: B
- Justierbare Standfüße
- Betriebsgeräusch: 42 dB
- Digitale Temperatureinstellung und -anzeige, blau beleuchtet
- Regelbarer Temperaturbereich: +11°C bis +18°C, max. 14°C unter Umgebungstemperatur
- LED-Innenraumbeleuchtung, separat schaltbar
- 5 herausnehmbare Chromablagen
- Tür aus doppelter Verglasung und intergriertem Türgriff

Technische Daten

Spannung: 230 V~
Anschlussleistung: 70 W
Klimaklasse N (+16°C bis +32°C)
Thermoelektrische Kühlung

Verbrauchsdaten

Energieverbrauch / 24 h: 0,512 kWh
Energieverbrauch / Jahr¹⁾: 187 kWh

Logistische Daten

Geräte-Abmessungen:
63,6 x 34,5 x 51,5 cm (H x B x T)
Verpackung:
70,0 x 57,5 x 41,0 cm (H x B x T)
Nettogewicht: 15,1 kg
Bruttogewicht: 18,7 kg

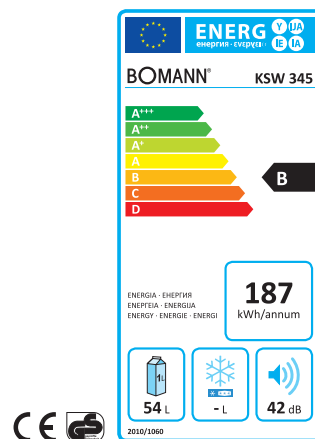
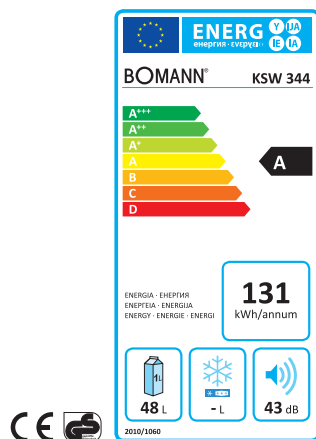

Art.-Nr. 734 400
EAN 4 004 470 734 409

Container: 450 Stück

¹⁾ gem. EU-Datenblatt nach Verordnung (EU) Nr. 1060/2010

Art.-Nr. 734 500
EAN 4 004 470 734 508

Container: 433 Stück



LED-Display



40 Gefrierschrank GS 3184

Ausstattung

- Nutzinhalt: 260 Liter
- Höhe 185,5 cm / Breite 59,5 cm / Tiefe 71,2 cm
- Energieeffizienzklasse: A++
- No Frost: Keine Eisbildung, kein Abtauen erforderlich
- multiAirflow-System: Für optimale Luftzirkulation und gleichmäßige Kühlung
- Türanschlag wechselbar
- Edelstahlgriff
- Justierbare Standfüße vorne
- Laufrollen hinten
- Betriebsgeräusch: 42 dB
- Stufenlose Temperaturregelung
- Temperaturbereich: -14°C bis -24°C
- LED-Display für die Einstellungen/ Informationen wie:
 - Betrieb, Temperatur, Schnellgefrieren, Störung, Türalarm, Ferienmodus, Kindersicherung
- Gefriervermögen: 20 kg / 24 h
- Lagerzeit bei Störung: max. 12 h
- 6 Gefrierschubladen
- 1 Gefrierfach mit Klappe
- Eiswürfelschale

Technische Daten

- Spannung: 220-240 V~ / 50 Hz
- Anschlussleistung: 105 W
- Klimaklasse SN/N/ST/T (+10°C bis +43°C)
- Kühlmittel R600a

Verbrauchsdaten

- Energieverbrauch / 24 h: 0,676 kWh
- Energieverbrauch / Jahr¹⁾: 246 kWh

Logistische Daten

- Geräte-Abmessungen: 185,5 x 59,5 x 71,2 cm (H x B x T)
- Verpackung: 194,5 x 64,3 x 71,3 cm (H x B x T)
- Nettogewicht: 77,0 kg
- Bruttogewicht: 85,0 kg

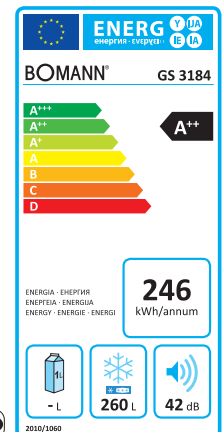

Art.-Nr. 731 840
EAN 4 004 470 731 842

Container: 72 Stück

¹⁾ gem. EU-Datenblatt nach Verordnung (EU) Nr. 1060/2010



A++

Gefrierschrank GS 3183

Ausstattung

- Nutzinhalt: 183 Liter
- Höhe 169,0 cm / Breite 55,5 cm / 57,0 cm
- Energieeffizienzklasse: A++
- Türanschlag wechselbar
- Externer Griff
- 2 justierbare Standfüße vorne
- 2 Laufrollen hinten
- Betriebsgeräusch: 45 dB
- Stufenlose Temperaturregelung
- Temperaturbereich: ≤ -18°C
- Bedienfeld:
 - Regelbarer Thermostat,
 - Funktionstaste Schnellgefrieren,
 - Funktionstaste Alarm,
 - Kontrollanzeigen für Betrieb,
 - Schnellgefrieren und Alarm (Störung)
- Akustisches Signal bei Störung (Alarm)
- Gefriervermögen: 12 kg / 24 h
- Lagerzeit bei Störung: max. 10 h
- Abtauautomatik
- 5 Gefrierschubladen
- 1 Gefrierfachklappe
- Eiswürfelschale

Technische Daten

Spannung: 220–240 V~ / 50 Hz
Anschlussleistung: 60 W
Klimaklasse N/ST/T (+16°C bis +43°C)
Kühlmittel R600a

Verbrauchsdaten

Energieverbrauch / 24 h: 0,559 kWh
Energieverbrauch / Jahr¹⁾: 204 kWh

Logistische Daten

Geräte-Abmessungen:
169,0 x 55,5 x 57,0 cm (H x B x T)
Verpackung:
174,0 x 58,0 x 59,5 cm (H x B x T)
Nettogewicht: 53,0 kg
Bruttogewicht: 57,0 kg

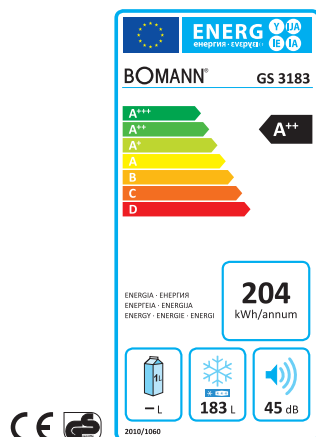

Art.-Nr. 731 830
EAN 4 004 470 731 835

Container: 106 Stück

¹⁾ gem. EU-Datenblatt nach Verordnung (EU) Nr. 1060/2010



A++

Gefrierschrank GS 3181

Farbvarianten:



Weiß



Edelstahl-Optik

Ausstattung

- Nutzinhalt: 160 Liter
- Höhe 144,0 cm / Breite 55,4 cm / Tiefe 55,1 cm
- Energieeffizienzklasse: A++
- Türanschlag wechselbar
- Externer Griff
- Justierbare Standfüße
- Laufrollen
- Betriebsgeräusch: 41 dB
- Stufenlose Temperaturregelung
- Gefriervermögen: 12 kg / 24 h
- Lagerzeit bei Störung: max. 15 h
- Manuelle Abtauung
- 4 Gefrierschubladen
- Gefrierfachklappe
- Eiswürfelschale
- Externer Griff

Technische Daten

Spannung: 220–240 V~ / 50 Hz
Anschlussleistung: 80 W
Klimaklasse N/ST/T (+16°C bis +43°C)
Kühlmittel R600a

Verbrauchsdaten

Energieverbrauch / 24 h: 0,486 kWh
Energieverbrauch / Jahr¹⁾: 177 kWh

Logistische Daten

Geräte-Abmessungen:
144,0 x 55,4 x 55,1 cm (H x B x T)
Verpackung:
149,5 x 58,0 x 58,0 cm (H x B x T)
Nettogewicht: 47,0 kg
Bruttogewicht: 52,0 kg

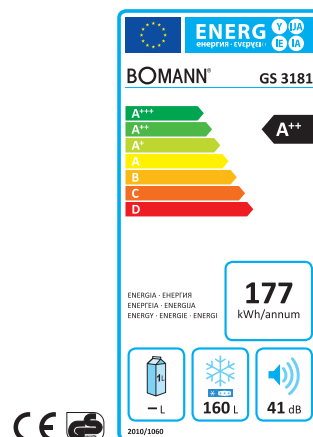

Art.-Nr. 731 810
EAN 4 004 470 318 104

Container: 136 Stück

Art.-Nr. 731 820
EAN 4 004 470 731 828

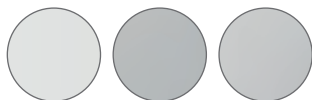

A+++

Farbvarianten: Weiß Silber Edelstahl-Optik



A++

Farbvarianten: Weiß Edelstahl-Optik

42 Gefrierschrank GS 2196

Ausstattung

- Nutzinhalt: 82 Liter
- Höhe 84,5 cm / Breite 56,0 cm / Tiefe 57,5 cm
- Energieeffizienzklasse: A+++
- Türanschlag wechselbar
- Externer Griff
- Justierbare Standfüße
- Betriebsgeräusch: 40 dB
- Stufenlose Temperaturregelung
- Gefriervermögen: 10 kg / 24 h
- Lagerzeit bei Störung: max. 24 h
- Manuelle Abtauung
- 3 Gefrierschubladen
- Eiswürfelschale

Technische Daten

Spannung: 220-240 V~ / 50 Hz
Anschlussleistung: 55 W
Klimaklasse N/ST/T (+16°C bis +43°C)
Kühlmittel R600a

Verbrauchsdaten

Energieverbrauch / 24 h: 0,257 kWh
Energieverbrauch / Jahr¹⁾: 94 kWh

Logistische Daten

Geräte-Abmessungen:
84,5 x 56,0 x 57,5 cm (H x B x T)
Verpackung:
88,8 x 57,5 x 59,3 cm (H x B x T)
Nettogewicht: 36,0 kg
Bruttogewicht: 39,5 kg

Ausstattung

- Nutzinhalt: 82 Liter
- Höhe 84,5 cm / Breite 56,0 cm / Tiefe 57,5 cm
- Energieeffizienzklasse: A++
- Türanschlag wechselbar
- Justierbare Standfüße
- Betriebsgeräusch: 40 dBA
- Stufenlose Temperaturregelung
- Gefriervermögen: 5 kg / 24 h
- Lagerzeit bei Störung: max. 19 h
- Manuelle Abtauung
- 3 Gefrierschubladen
- Eiswürfelschale

Technische Daten

Spannung: 220-240 V~ / 50 Hz
Anschlussleistung: 85 W
Klimaklasse N/ST (+16°C bis +38°C)
Kühlmittel R600a

Verbrauchsdaten

Energieverbrauch / 24 h: 0,386 kWh
Energieverbrauch / Jahr¹⁾: 141 kWh

Logistische Daten

Geräte-Abmessungen:
84,5 x 56,0 x 57,5 cm (H x B x T)
Verpackung:
88,0 x 57,5 x 59,5 cm (H x B x T)
Nettogewicht: 31,0 kg
Bruttogewicht: 34,0 kg

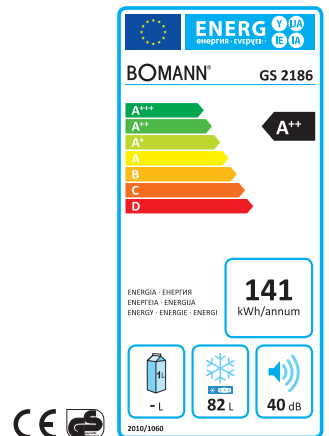
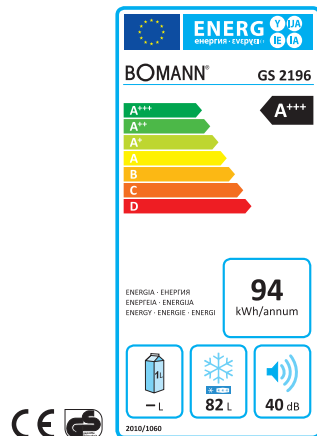

Art.-Nr. 721 960
EAN 4 004 470 721 966

Container: 238 Stück

Art.-Nr. 721 967
EAN 4 004 470 721 126

Art.-Nr. 719 962
EAN 4 004 470 722 970

Art.-Nr. 721 860
EAN 4 004 470 721 867

Container: 238 Stück

Art.-Nr. 721 861
EAN 4 004 470 721 386

¹⁾ gem. EU-Datenblatt nach Verordnung (EU) Nr. 1060/2010



A+

Gefrierschrank GS 365

Ausstattung

- Nutzinhalt: 68 Liter
- Höhe 84,5 cm / Breite 50,1 cm / Tiefe 54,0 cm
- Energieeffizienzklasse: A+
- Türanschlag wechselbar
- Justierbare Standfüße
- Betriebsgeräusch: 39 dB
- Gefriervermögen: 4 kg / 24 h
- Lagerzeit bei Störung: max. 15 h
- Manuelle Abtauung
- 3 Gefrierschubladen
- Eiswürfelschale

Technische Daten

Spannung: 220–240 V~ / 50 Hz
Anschlussleistung: 70 W
Klimaklasse N/ST (+16°C bis +38°C)
Kühlmittel R600a

Verbrauchsdaten

- Energieverbrauch / 24 h: 0,46 kWh
- Energieverbrauch / Jahr¹⁾: 168 kWh

Logistische Daten

Geräte-Abmessungen:
84,0 x 50,0 x 54,2 cm (H x B x T)
Verpackung:
86,5 x 52,0 x 57,0 cm (H x B x T)
Nettogewicht: 26,25 kg
Bruttogewicht: 28,55 kg



A++

Gefrierschrank GS 195

Ausstattung

- Nutzinhalt: 65 Liter
- Höhe 84,7 cm / Breite 49,4 cm / Tiefe 49,4 cm
- Energieeffizienzklasse: A++
- Türanschlag wechselbar
- Justierbare Standfüße
- Betriebsgeräusch: 43 dB
- 4 Sterne-Kennzeichnung
- Stufenlose Temperaturregelung
- Gefriervermögen: 3,5 kg / 24 h
- Lagerzeit bei Störung: max. 15 h
- Manuelle Abtauung
- 2 Gefrierschubladen
- Gefrierklappe
- Eiswürfelschale

Technische Daten

Spannung: 220–240 V~ / 50 Hz
Anschlussleistung: 70 W
Klimaklasse N/ST/T (+16°C bis +43°C)
Kühlmittel R600a

Verbrauchsdaten

- Energieverbrauch / 24 h: 0,366 kWh
- Energieverbrauch / Jahr¹⁾: 133 kWh

Logistische Daten

Geräte-Abmessungen:
84,7 x 49,4 x 49,4 cm (H x B x T)
Verpackung:
89,0 x 53,2 x 54,2 cm (H x B x T)
Nettogewicht: 27,0 kg
Bruttogewicht: 29,0 kg

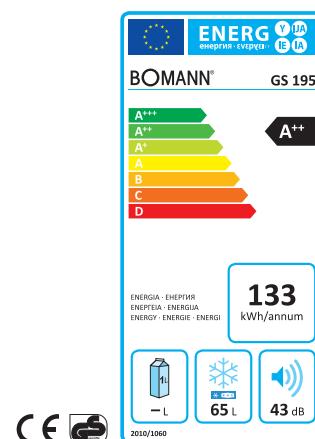
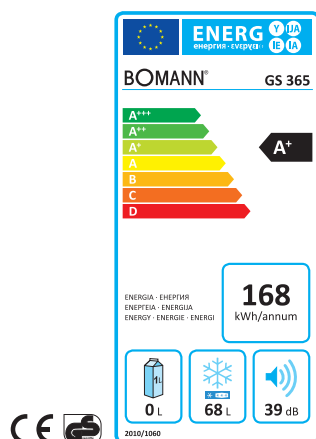

Art.-Nr. 736 500
EAN 4 004 470 736 502

Container: 264 Stück

¹⁾ gem. EU-Datenblatt nach Verordnung (EU) Nr. 1060/2010

Art.-Nr. 719 500
EAN 4 004 470 719 505

Container: 264 Stück



A+

Gefrierschrank GS 165.1

Ausstattung

- Nutzinhalt: 65 Liter
- Höhe 84,7 cm / Breite 49,4 cm / Tiefe 49,4 cm
- Energieeffizienzklasse: A+
- Türanschlag wechselbar
- Justierbare Standfüße
- Betriebsgeräusch: 43 dB
- 4 Sterne-Kennzeichnung
- Stufenlose Temperaturregelung
- Gefriervermögen: 3,5 kg / 24 h
- Lagerzeit bei Störung: max. 15 h
- Manuelle Abtauung
- 2 Gefrierschubladen
- Gefrierklappe
- Eiswürfelschale

Technische Daten

Spannung: 220–240 V~ / 50 Hz
Anschlussleistung: 90 W
Klimaklasse N/ST (+16°C bis +38°C)
Kühlmittel R600a

Verbrauchsdaten

Energieverbrauch / 24 h: 0,455 kWh
Energieverbrauch / Jahr¹⁾: 166 kWh

Logistische Daten

Geräte-Abmessungen:
84,7 x 49,4 x 49,4 cm (H x B x T)
Verpackung:
89,0 x 53,2 x 54,2 cm (H x B x T)
Nettogewicht: 27,0 kg
Bruttogewicht: 29,0 kg

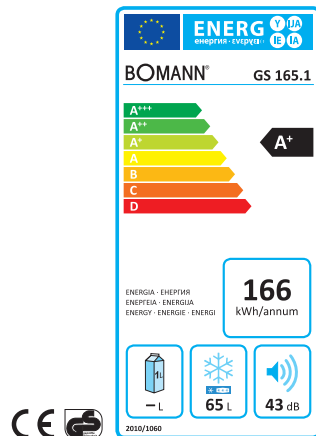

Art.-Nr. 716 500
EAN 4 004 470 716 504

Container: 264 Stück

¹⁾ gem. EU-Datenblatt nach Verordnung (EU) Nr. 1060/2010



Farbvarianten: Weiß Edelstahl-Optik

A++

Kühlbox KB 340

Ausstattung

- Nutzinhalt: 45 Liter
- Höhe 51,0 cm / Breite 45,0 cm / Tiefe 45,0 cm
- Energieeffizienzklasse: A++
- Türanschlag wechselbar
- Justierbare Standfüße
- Betriebsgeräusch: 39 dB
- Stufenlose Temperaturregelung
- Temperaturbereich: 0 bis 8°C
- Abtauautomatik
- Herausnehmbare Gitterablagen
- 2 Türfächer

Technische Daten

Spannung: 220–240 V~ / 50 Hz
Anschlussleistung: 60 W
Klimaklasse ST (+16°C bis +38°C)
Kühlmittel R600a

Verbrauchsdaten

Energieverbrauch / 24 h: 0,22 kWh
Energieverbrauch / Jahr¹⁾: 81 kWh

Logistische Daten

Geräte-Abmessungen:
51,0 x 45,0 x 45,0 cm (H x B x T)
Verpackung:
53,0 x 49,5 x 46,5 cm (H x B x T)
Nettogewicht: 14,0 kg
Bruttogewicht: 15,5 kg

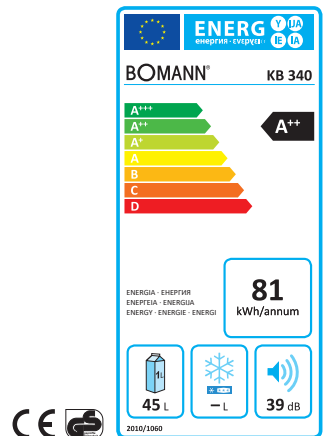

Art.-Nr. 734 000
EAN 4 004 470 734 003

Container: 580 Stück

Art.-Nr. 734 070
EAN 4 004 470 734 072



Farbvarianten: Weiß Silber



Farbvarianten: Weiß Silber



Kühlbox KB 389

Ausstattung

- Nutzinhalt: 42 Liter
- Höhe 51,0 cm / Breite 43,9 cm / Tiefe 47,0 cm
- Energieeffizienzklasse: A++
- Türanschlag wechselbar
- Betriebsgeräusch: 43 dB
- Stufenlose Temperaturregelung
- Temperaturbereich: 0 bis 8°C
- Manuelle Abtaung
- Herausnehmbare Gitterablage
- 6 Liter-Frostfach
- Eiswürfelschale

Technische Daten

Spannung: 220-240 V~ / 50 Hz
Anschlussleistung: 70 W
Klimaklasse N/ST/T (+16°C bis +43°C)
Kühlmittel R600a

Verbrauchsdaten

Energieverbrauch / 24 h: 0,232 kWh
Energieverbrauch / Jahr¹⁾: 84 kWh

Logistische Daten

Geräte-Abmessungen:
51,0 x 43,9 x 47,0 cm (H x B x T)
Verpackung:
54,7 x 46,5 x 49,6 cm (H x B x T)
Nettogewicht: 14,0 kg
Bruttogewicht: 16,4 kg

Gefrierbox GB 388

Allgemein

- Nutzinhalt: 30 Liter
- Höhe 51,0 cm / Breite 43,9 cm / Tiefe 47,0 cm
- Energieeffizienzklasse: A++
- Türanschlag wechselbar
- Betriebsgeräusch: 40 dB

Ausstattung

- 4 Sterne-Kennzeichnung
- Stufenlose Temperaturregelung
- Temperaturbereich: ≤ -18°C
- Gefriervermögen: 3 kg / 24 h
- Lagerzeit bei Störung: max. 12 h
- Manuelle Abtaung
- Eiswürfelschale

Technische Daten

Spannung: 220-240 V~ / 50 Hz
Anschlussleistung: 70 W
Klimaklasse N/ST/T (+16°C bis +43°C)
Kühlmittel R600a

Verbrauchsdaten

Energieverbrauch / 24 h: 0,322 kWh
Energieverbrauch / Jahr¹⁾: 117 kWh

Logistische Daten

Geräte-Abmessungen:
51,0 x 43,9 x 47,0 cm (H x B x T)
Verpackung:
54,7 x 46,5 x 49,6 cm (H x B x T)
Nettogewicht: 16,0 kg
Bruttogewicht: 18,4 kg

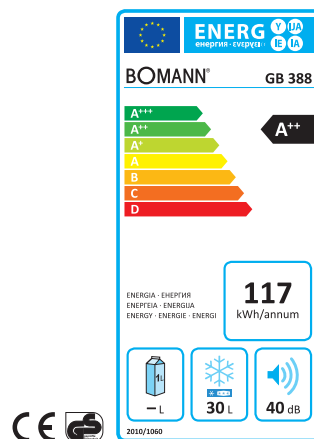
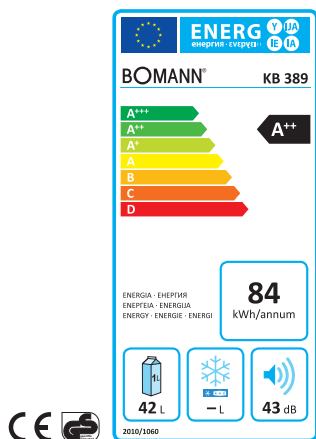

Art.-Nr. 738 900
EAN 4 004 470 738 902

Container: 569 Stück

Art.-Nr. 738 970
EAN 4 004 470 738 971

Art.-Nr. 738 800
EAN 4 004 470 738 803

Container: 569 Stück

Art.-Nr. 738 870
EAN 4 004 470 738 872

¹⁾ gem. EU-Datenblatt nach Verordnung (EU) Nr. 1060/2010



Gefriertruhe GT 359

A+++

Ausstattung

- Nutzinhalt: 250 Liter
- Höhe 86,5 cm / Breite 112,0 cm / Tiefe 69,0 cm
- Energieeffizienzklasse: A+++
- 2 justierbare Standfüße
- 2 Laufrollen
- Betriebsgeräusch: 41 dB
- 4 Sterne-Kennzeichnung
- Stufenlose Temperaturregelung
- Temperaturbereich: ≤ -18°C
- Gefriervermögen: 11 kg / 24 h
- Lagerzeit bei Störung: max. 75 h
- Manuelle Abtaugung
- Herausnehmbarer Gefrierkorb
50,5 x 18,0 cm

Technische Daten

Spannung: 220-240 V~ / 50 Hz
Anschlussleistung: 115 W
Klimaklasse SN/N/ST/T
(+10°C bis +43°C)
Kühlmittel R600a

Verbrauchsdaten

Energieverbrauch / 24 h: 0,353 kWh
Energieverbrauch / Jahr¹⁾: 129 kWh

Logistische Daten

Geräte-Abmessungen:
86,5 x 112,0 x 69,0 cm (H x B x T)
Verpackung:
88,0 x 115,5 x 76,0 cm (H x B x T)
Nettogewicht: 46,0 kg
Bruttogewicht: 51,0 kg

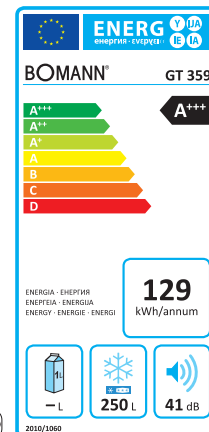

Art.-Nr. 735 900
EAN 4 004 470 735 901

Container: 90 Stück

¹⁾ gem. EU-Datenblatt nach Verordnung (EU) Nr. 1060/2010



A++

Gefriertruhe GT 358

Ausstattung

- Nutzinhalt: 200 Liter
- Höhe 85,0 cm / Breite 94,5 cm / Tiefe 69,6 cm
- Energieeffizienzklasse: A++
- 2 justierbare Standfüße
- 2 Laufrollen
- Betriebsgeräusch: 42 dB
- 4 Sterne-Kennzeichnung
- Stufenlose Temperaturregelung
- Temperaturbereich: $\leq -18^{\circ}\text{C}$
- Gefriervermögen: 9 kg / 24 h
- Lagerzeit bei Störung: max. 15 h
- Manuelle Abtauung
- Herausnehmbarer Gefrierkorb 50,5 x 18,0 cm

Technische Daten

Spannung: 220–240 V~ / 50 Hz
Anschlussleistung: 115 W
Klimaklasse N/ST/T (+16°C bis +43°C)
Kühlmittel R600a

Verbrauchsdaten

Energieverbrauch / 24 h: 0,47 kWh
Energieverbrauch / Jahr¹⁾: 172 kWh

Logistische Daten

Geräte-Abmessungen:
85,0 x 94,5 x 69,6 cm (H x B x T)
Verpackung:
89,5 x 98,0 x 77,0 cm (H x B x T)
Nettogewicht: 39,0 kg
Bruttogewicht: 43,0 kg



A++

Gefriertruhe GT 357

Ausstattung

- Nutzinhalt: 100 Liter
- Höhe 85,0 cm / Breite 65,5 cm / Tiefe 55,0 cm
- Energieeffizienzklasse: A++
- 2 justierbare Standfüße
- 2 Laufrollen
- Betriebsgeräusch: 42 dB
- 4 Sterne-Kennzeichnung
- Stufenlose Temperaturregelung
- Temperaturbereich: $\leq -18^{\circ}\text{C}$
- Gefriervermögen: 5 kg / 24 h
- Lagerzeit bei Störung: max. 33 h
- Manuelle Abtauung
- Herausnehmbarer Gefrierkorb 36,8 x 18,0 cm

Technische Daten

Spannung: 220–240 V~ / 50 Hz
Anschlussleistung: 100 W
Klimaklasse N/ST/T (+16°C bis +43°C)
Kühlmittel R600a

Verbrauchsdaten

Energieverbrauch / 24 h: 0,367 kWh
Energieverbrauch / Jahr¹⁾: 134 kWh

Logistische Daten

Geräte-Abmessungen:
85,0 x 65,5 x 55,0 cm (H x B x T)
Verpackung:
89,0 x 69,0 x 58,0 cm (H x B x T)
Nettogewicht: 27,0 kg
Bruttogewicht: 30,0 kg

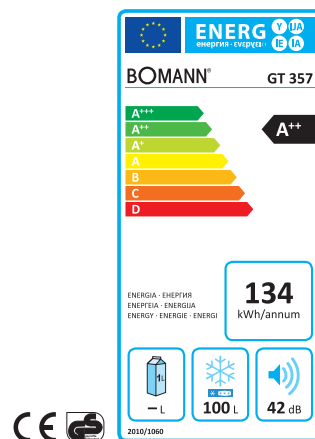
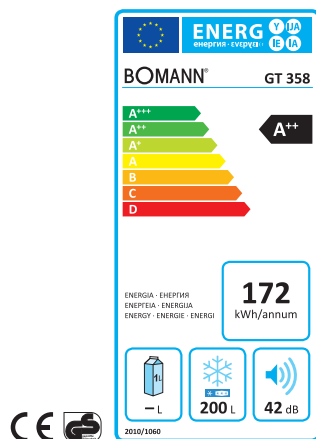

Art.-Nr. 735 800
EAN 4 004 470 735 802

Container: 107 Stück

Art.-Nr. 735 700
EAN 4 004 470 735 703

Container: 204 Stück

¹⁾ gem. EU-Datenblatt nach Verordnung (EU) Nr. 1060/2010



48 Stand-Elektroherd EHC 3558

A



Ausstattung

- Höhe 85,0 cm / Breite 60,0 cm / Tiefe 59,0 cm
- Energieeffizienzklasse: A
- 4 Kochzonen mit 7-Takt Schaltern
 - 2 Singlekochzonen: Ø 14,0 cm / 1.200 W
 - 1 Doppelkochzone: Ø 12,0/18,0 cm / 1.700 W
 - 1 Bräterzone: Ø 14,0/25,0 cm / 1.800 W
- Kontrollleuchten
- Backofen mit Vollglastür, zweifach verglast
- Justierbare Standfüße
- Geschirrfach

Backofen

- Oberhitze: 1.000 W
- Unterhitze: 1.200 W
- Grill-Heizkörper: 2.000 W
- Getrennt regelbarer Backofen-Thermostat
- Backofen-Thermostatbereich 40-240°C
- Backofen-Beleuchtung
- Großes Sichtfenster
- Wrasenabzug hinten
- Backblech, Grillrost
- Backofen-Nutzhalt: 57 Liter

9 Funktionen

- Licht
- Oberhitze
- Unterhitze
- Ober-/Unterhitze
- Ober-/Unterhitze mit Umluft
- Grill
- Grill mit Umluft
- Heißluft
- Auftauen

Verbrauchsdaten

Energieverbrauch¹⁾: 0,78 kWh

Elektrischer Anschluss

Anschlussspannung: 220-240 V~ / 50/60 Hz
Anschlussleistung: 8.100 W
Absicherung: 3 x 16 A

Logistische Daten

Geräte-Abmessungen: 85,0 x 60,0 x 59,0 cm (H x B x T)
Verpackung: 89,0 x 65,0 x 67,0 cm (H x B x T)
Nettogewicht: 48,4 kg
Bruttogewicht: 50,4 kg

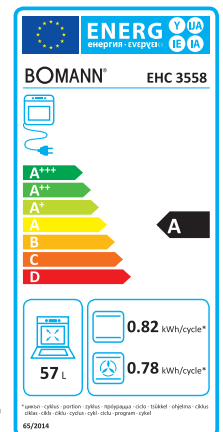

Art.-Nr. 735 580
EAN 4 004 470 735 598

Container: 162 Stück

¹⁾ Konventionelle Beheizung / Heiß-/Umluft



A

Stand-Elektroherd EHC 3557

Ausstattung

- Höhe 85,0 cm / Breite 50,0 cm / Tiefe 59,0 cm
- Energieeffizienzklasse: A
- 4 Kochstellen mit 7-Takt Schaltern
 - 2 Kochstellen: Ø 14 cm / 1.200 W
 - 2 Kochstellen: Ø 18 cm / 1.700 W
- Restwärmeanzeige
- Kontrollleuchten
- Backofen mit Vollglastür, zweifach verglast
- Justierbare Standfüße
- Geschirrfach

Backofen

- Oberhitze: 800 W
- Unterhitze: 1.000 W
- Grill-Heizkörper: 1.500 W
- Getrennt regelbarer Backofen-Thermostat
- Backofen-Thermostatbereich 40–240°C
- Backofen-Beleuchtung
- Großes Sichtfenster
- Wrasenabzug hinten
- Backblech, Grillrost
- Backofen-Nutzhalt: 43 Liter

9 Funktionen

- Licht
- Oberhitze
- Unterhitze
- Ober-/Unterhitze
- Ober-/Unterhitze mit Umluft
- Grill
- Grill mit Umluft
- Heißluft
- Auftauen

Verbrauchsdaten

Energieverbrauch¹⁾: 0,77 kWh

Elektrischer Anschluss

Anschlussspannung:
220–240 V~ / 50/60 Hz
Anschlussleistung: 7.600 W
Absicherung: 3 x 16 A

Logistische Daten

Geräte-Abmessungen:
85,0 x 50,0 x 59,0 cm (H x B x T)
Verpackung:
89,0 x 55,0 x 67,0 cm (H x B x T)
Nettogewicht: 44,5 kg
Bruttogewicht: 46,4 kg

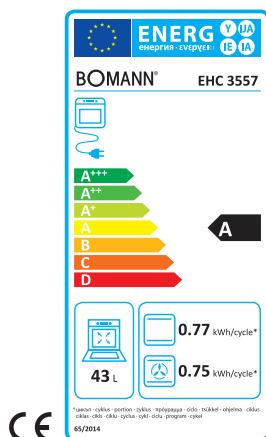

A

Stand-Elektroherd EH 561

Ausstattung

- Höhe 85,0 cm / Breite 50,0 cm / Tiefe 55,0 cm
- Energieeffizienzklasse: A
- Kochstellen mit Reglern
 - 2 Kochstellen: Ø 14,5 cm / 1.000 W
 - 1 Kochstelle: Ø 18 cm / 1.500 W
 - 1 Kochstelle: Ø 18 cm / 2.000 W (Blitz)
- Kontrollleuchten
- Backofen mit Vollglastür (Zweifachverglasung)
- Abnehmbare Geräteabdeckung
- Justierbare Standfüße

Backofen

- Oberhitze: 800 W
- Unterhitze: 1.000 W
- Getrennt regelbarer Backofen-Thermostat
- Backofen-Thermostatbereich 40–240°C
- Backofen-Beleuchtung
- Großes Sichtfenster
- Wrasenabzug hinten
- Backblech, Grillrost
- Backofen-Nutzhalt: 48 Liter

3 Funktionen

- Oberhitze
- Unterhitze
- Ober-/Unterhitze

Verbrauchsdaten

Energieverbrauch¹⁾: 0,80 kWh

Elektrischer Anschluss

Anschlussspannung:
220–240 V~ / 50/60 Hz
Anschlussleistung: 7.300 W
Absicherung: 3 x 16 A

Logistische Daten

Geräte-Abmessungen:
86,0 x 49,8 x 55,5 cm (H x B x T)
Verpackung:
89,0 x 55,0 x 60,0 cm (H x B x T)
Nettogewicht: 40,8 kg
Bruttogewicht: 42,3 kg

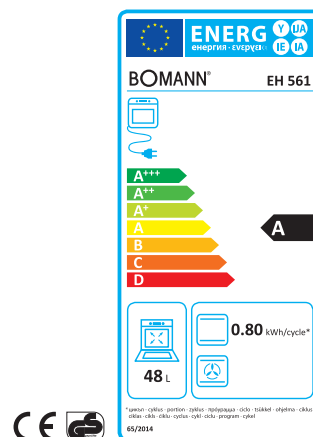

Art.-Nr. 735 570
EAN 4 004 470 735 574

Container: 212 Stück

¹⁾ Konventionelle Beheizung / Heiß-/Umluft

Art.-Nr. 756 110
EAN 4 004 470 756 111

Container: 244 Stück



50 **Stand-Elektroherd EH 3555 G**

Ausstattung

- Höhe 85,0 cm / Breite 50,0 cm / Tiefe 59,0 cm
- Energieeffizienzklasse: A
- 4 Kochstellen mit 7-Takt Schaltern
 - 2 Kochstellen: Ø 14,5 cm / 1.000 W
 - 1 Kochstelle: Ø 18 cm / 1.500 W
 - 1 Kochstelle: Ø 18 cm / 2.000 W (Blitz)
- Kontrollleuchten
- Backofen mit Vollglastür
- Abnehmbare Geräteabdeckung
- Justierbare Standfüße
- Geschirrfach

Backofen

- Oberhitze: 800 W
- Unterhitze: 1.000 W
- Grill-Heizkörper: 1.500 W
- Getrennt regelbarer Backofen-Thermostat
- Backofen-Thermostatbereich 40–240°C
- Backofen-Beleuchtung
- Großes Sichtfenster
- Wrasenabzug hinten
- Backblech, Grillrost
- Backofen-Nutzzinhalt: 48 Liter

4 Funktionen

- Oberhitze
- Unterhitze
- Ober-/Unterhitze
- Grill

Verbrauchsdaten

Energieverbrauch¹⁾: 0,78 kWh

Elektrischer Anschluss

Anschlussspannung: 220–240 V~ / 50/60 Hz
Anschlussleistung: 7.300 W
Absicherung: 3 x 16 A

Logistische Daten

Geräte-Abmessungen: 85,0 x 50,0 x 59,0 cm (H x B x T)
Verpackung: 89,0 x 55,0 x 67,0 cm (H x B x T)
Nettogewicht: 44,9 kg
Bruttogewicht: 46,8 kg

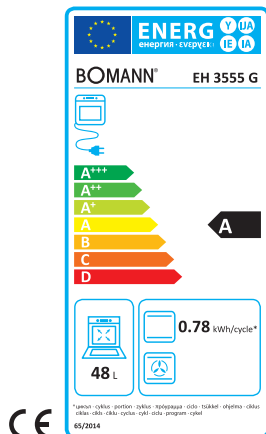

Art.-Nr. 735 550
EAN 4 004 470 735 550

Container: 212 Stück

¹⁾ Konventionelle Beheizung / Heiß-/Umluft

Stand-Gasherd GH 552 E

Ausstattung

- Höhe 85,0 cm / Breite 50,0 cm / Tiefe 59,0 cm
- Energieeffizienzklasse: A
- Brennstellen
 - 1 Kleinbrenner: 880 W
 - 2 Normalbrenner: 1.780 W
 - 1 Starkbrenner: 3.000 W
- Backofen mit Vollglastür
- Geschirrfach
- Abnehmbare Geräteabdeckung
- Justierbare Standfüße
- Mit beiliegendem Düsensatz für Umrüstung auf Flüssiggas G 30–50 mbar
- Elektrische Zündung

Backofen

- Zündsicherung
- Getrennt regelbarer Backofen-Thermostat
- Backofen-Beleuchtung
- Großes Sichtfenster
- Wrasenabzug hinten
- Backblech, Grillrost
- Backofen-Nutzzinhalt: 43 Liter

Anschlusswerte

Anschlussspannung: 220–240 V~ / 50/60 Hz
Elektrische Anschlussleistung: 15 W
Absicherung: 0,065 A

Logistische Daten

Geräte-Abmessungen: 86,0 x 49,8 x 61,0 cm (H x B x T)
Verpackung: 89,0 x 55,0 x 67,0 cm (H x B x T)
Nettogewicht: 38,7 kg
Bruttogewicht: 40,4 kg

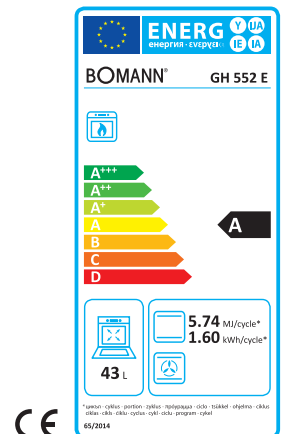

Art.-Nr. 755 200
EAN 4 004 470 755 206

Container: 212 Stück



Inselhaube DU 772 IX

B



Ausstattung

- Inselhaube, für die Deckenmontage z.B. über Kochinseln
- Höhe 101,0–116,0 cm / Breite 60,0 cm / Tiefe 60,0 cm
- Energieeffizienzklasse: B
- Umluft- oder Abluftbetrieb
- 3 Leistungsstufen
- Betriebsgeräusch: 55 dB
- 4 x 2 W LED Warmweiß, separat schaltbar
- Luftaustritt: Ø 150 mm
- Bedienung durch Pushbutton
- 1 Stück 5-lagiger Aluminium-Dunstfilter (spülmaschinengeeignet)
- Teleskopschacht aus Edelstahl
- Inkl. Befestigungsmaterial, Anschlussstutzen mit Rückschlagklappe
- Schachthöhe: 95–110 cm
- Schachtdurchmesser: 37,1 cm
- Umluftbetrieb über zusätzlich nachrüstbare Kohlefilterkassette KFK 570, Art.-Nr. 257 000

Technische Daten

Spannung: 220–240 V~ / 50 Hz
Anschlussleistung: 190 W

Verbrauchsdaten

Energieverbrauch / Jahr¹⁾: 61 kWh

Logistische Daten

Geräte-Abmessungen: 101,0–116,0 x 60,0 x 60,0 cm (HxBxT)
Verpackung: 70,0 x 106,5 x 40,0 cm (H x B x T)
Nettogewicht: 23,0 kg
Bruttogewicht: 26,0 kg

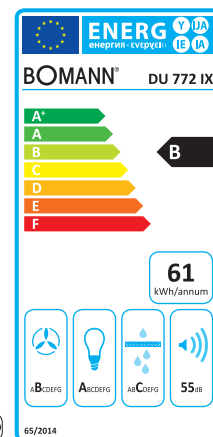

Art.-Nr. 772 000
EAN 4 004 470 777 215

Container: 219 Stück

¹⁾ gem. EU-Datenblatt nach Verordnung (EU) Nr. 65/2014



Farbvarianten: Weiß Schwarz

B

A

Kopffreie Vertikal-Haube DU 773 IX

Ausstattung

- Kopffreie Vertikal-Haube. Edelstahl
- Höhe 76,0–114,0 cm / Breite 60,0 cm / Tiefe 43,0 cm
- Energieeffizienzklasse: B
- Randabsaug-Technik
- Umluft- oder Abluftbetrieb
- 3 Leistungsstufen
- Betriebsgeräusch: 63 dB
- 2 x 2 W LED Warmweiß, separat schaltbar
- Luftaustritt: Ø 150 mm
- Bedienung über Drucktastenschalter
- 1 Stück 5-lagiger Aluminium-Dunstfilter (spülmaschinengeeignet)
- Teleskopschacht aus Edelstahl, 2-teilig
- Inkl. Befestigungsmaterial, Anschlussstutzen mit Rückschlagklappe
- Schachthöhe: 40–78 cm
- Schachtbreite/-tiefe: 22,2 / 17,2 cm
- Umluftbetrieb über 2 zusätzlich nachrüstbare Aktivkohlefilter KF 563, Art.-Nr. 256 300

Technische Daten

Spannung: 220–240 V~ / 50 Hz
Anschlussleistung: 65 W

Verbrauchsdaten

Energieverbrauch / Jahr¹⁾: 29 kWh

Logistische Daten

Geräte-Abmessungen: 76,0–114,0 x 60,0 x 43,0 cm (H x B x T)
Verpackung: 44,0 x 65,5 x 49,0 cm (H x B x T)
Nettogewicht: 11,5 kg
Bruttogewicht: 14,0 kg

Kopffreie Vertikal-Haube DU 771 G

Ausstattung

- Kopffreie Vertikal-Haube, Glasfront
- Höhe 76,0–114,0 cm / Breite 60,0 cm / Tiefe 43,0 cm
- Energieeffizienzklasse: A
- Randabsaug-Technik
- Umluft- oder Abluftbetrieb
- Touch Control, LED Display
- Timer 0–9 Min
- 3 Leistungsstufen
- Betriebsgeräusch: 62 dB
- 2 x 2 W LED Warmweiß, separat schaltbar
- Luftaustritt: Ø 150 mm
- 1 Stück 5-lagiger Aluminium-Dunstfilter (spülmaschinengeeignet)
- Teleskopschacht aus Edelstahl, 2-teilig
- Inkl. Befestigungsmaterial, Anschlussstutzen mit Rückschlagklappe
- Schachthöhe: 40–78 cm
- Schachtbreite/-tiefe: 22,2 / 17,2 cm
- Umluftbetrieb über 2 zusätzlich nachrüstbare Aktivkohlefilter KF 561, Art.-Nr. 256 100

Technische Daten

Spannung: 220–240 V~ / 50 Hz
Anschlussleistung: 230 W

Verbrauchsdaten

Energieverbrauch / Jahr¹⁾: 44 kWh

Logistische Daten

Geräte-Abmessungen: 76,0–114,0 x 60,0 x 43,0 cm (H x B x T)
Verpackung: 44,0 x 65,5 x 49,0 cm (H x B x T)
Nettogewicht: 14,0 kg
Bruttogewicht: 17,0 kg

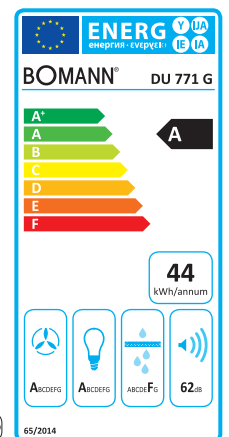
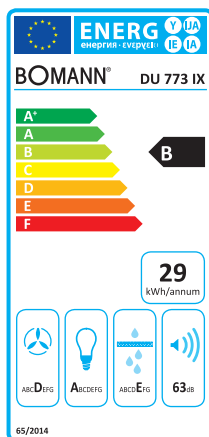

Art.-Nr. 777 310
EAN 4 004 470 777 314

Container: 504 Stück

Art.-Nr. 771 500
EAN 4 004 470 777 154

Container: 504 Stück

Art.-Nr. 771 300
EAN 4 004 470 777 130

¹⁾ gem. EU-Datenblatt nach Verordnung (EU) Nr. 65/2014



B

Farbvarianten: Weiß Schwarz



B

Kopffreie Vertikal-Haube DU 770 G

Ausstattung

- Kopffreie Vertikal-Haube, Glasfront
- Höhe 110,0 cm / Breite 59,8 cm / Tiefe 31,0 cm
- Energieeffizienzklasse: B
- Randabsaug-Technik
- Umluft- oder Abluftbetrieb
- 3 Leistungsstufen
- Betriebsgeräusch: 68 dB
- 2 x 1,5 W LED Warmweiß, separat schaltbar
- Luftaustritt: Ø 150 mm
- Bedienung über Drucktastenschalter
- 1 Stück 3-lagiger Aluminium-Dunstfilter
- Teleskopschacht, 2-teilig
- Inkl. Befestigungsmaterial, Anschlussstutzen mit Rückschlagklappe
- Schachthöhe: 37–max. 100 cm
- Schachtbreite/-tiefe: 17,8 / 20,0 cm
- Umluftbetrieb über 2 zusätzlich nachrüstbare Aktivkohlefilter KF 569, Art.-Nr. 256 900

Technische Daten

Spannung: 220–240 V~ / 50 Hz
Anschlussleistung: 93 W

Verbrauchsdaten

Energieverbrauch / Jahr¹⁾: 33 kWh

Logistische Daten

Geräte-Abmessungen:
110,0 x 59,8 x 31,0 cm (H x B x T)
Verpackung:
48,5 x 65,0 x 43,5 cm (H x B x T)
Nettogewicht: 12,0 kg
Bruttogewicht: 13,5 kg

Kopffreie Vertikal-Haube DU 774 G

Ausstattung

- Kopffreie Vertikal-Haube, Glasfront
- Höhe 68,0–110,0 cm / Breite 59,5 cm / Tiefe 31,5 cm
- Energieeffizienzklasse: B
- Randabsaug-Technik
- Umluft- oder Abluftbetrieb
- 3 Leistungsstufen
- Betriebsgeräusch: 64 dB
- 2 x 1,5 W LED Warmweiß, separat schaltbar
- Luftaustritt: Ø 150 mm
- Bedienung über Drucktastenschalter
- 1 Stück 3-lagiger Aluminium-Dunstfilter
- Teleskopschacht, 2-teilig
- Inkl. Befestigungsmaterial, Anschlussstutzen mit Rückschlagklappe
- Schachthöhe: 40–max. 73 cm
- Schachtbreite/-tiefe: 20,8 / 16,8 cm
- Umluftbetrieb über 2 zusätzlich nachrüstbare Aktivkohlefilter KF 571, Art.-Nr. 257 100

Technische Daten

Spannung: 220–240 V~ / 50 Hz
Anschlussleistung: 68 W

Verbrauchsdaten

Energieverbrauch / Jahr¹⁾: 30 kWh

Logistische Daten

Geräte-Abmessungen:
68,0–110,0 x 59,5 x 31,5 cm (H x B x T)
Verpackung:
43,0 x 62,0 x 37,0 cm (H x B x T)
Nettogewicht: 9,5 kg
Bruttogewicht: 11,5 kg

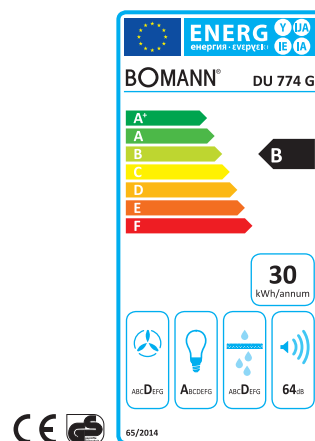
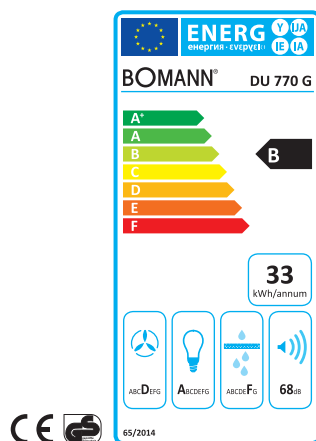

Art.-Nr. 777 010
EAN 4 004 470 777 796

Container: 504 Stück

Art.-Nr. 777 000
EAN 4 004 470 777 789

Art.-Nr. 777 410
EAN 4 004 470 777 413

Container: 670 Stück

¹⁾ gem. EU-Datenblatt nach Verordnung (EU) Nr. 65/2014



C

54 **Kopffreie Vertikal-Haube DU 657 G**

Ausstattung

- Kopffreie Vertikal-Haube, Edelstahl
- Höhe 94,0 cm / Breite 90,0 cm / Tiefe 34,5 cm
- Energieeffizienzklasse: C
- Umluft- oder Abluftbetrieb
- 3 Leistungsstufen
- Betriebsgeräusch: 71 dB
- 2 x 20 W Halogenlampen, separat schaltbar
- Luftaustritt: Ø 150 mm
- Bedienung über Tastschalter
- 1 Stück 4-lagiger Aluminium-Dunstfilter
- Teleskopschacht, 2-teilig
- Inkl. Befestigungsmaterial, Anschlussstutzen mit Rückschlagklappe
- Schachthöhe: 70-94 cm
- Schachtbreite/-tiefe: 30,2 / 26,7 cm
- Umluftbetrieb über 2 zusätzlich nachrüstbare Aktivkohlefilter KF 561, Art.-Nr. 256 100

Technische Daten

Spannung: 220-240 V~ / 50 Hz
Anschlussleistung: 230 W

Verbrauchsdaten

Energieverbrauch / Jahr¹⁾: 111 kWh

Logistische Daten

Geräte-Abmessungen: 68,0-93,0 x 90,0 x 34,5 cm (H x B x T)
Verpackung: 62,0 x 95,0 x 53,0 cm (H x B x T)
Nettogewicht: 16,0 kg
Bruttogewicht: 18,5 kg

C

Kopffreie Vertikal-Haube DU 658 G

Ausstattung

- Kopffreie Vertikal-Haube, Edelstahl
- Höhe 94,0 cm / Breite 60,0 cm / Tiefe 34,5 cm
- Energieeffizienzklasse: C
- Umluft- oder Abluftbetrieb
- 3 Leistungsstufen
- Betriebsgeräusch: 71 dB
- 2 x 20 W Halogenlampen, separat schaltbar
- Luftaustritt: Ø 150 mm
- Bedienung über Tastschalter
- 1 Stück 4-lagiger Aluminium-Dunstfilter
- Teleskopschacht, 2-teilig
- Inkl. Befestigungsmaterial, Anschlussstutzen mit Rückschlagklappe
- Schachthöhe: 70-94 cm
- Schachtbreite/-tiefe: 30,2 / 26,7 cm
- Umluftbetrieb über 2 zusätzlich nachrüstbare Aktivkohlefilter KF 561, Art.-Nr. 256 100

Technische Daten

Spannung: 220-240 V~ / 50 Hz
Anschlussleistung: 230 W

Verbrauchsdaten

Energieverbrauch / Jahr¹⁾: 111 kWh

Logistische Daten

Geräte-Abmessungen: 68,0-93,0 x 60,0 x 34,5 cm (H x B x T)
Verpackung: 56,5 x 66,5 x 54,0 cm (H x B x T)
Nettogewicht: 13,0 kg
Bruttogewicht: 15,0 kg

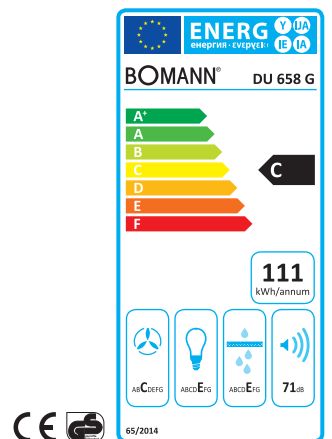
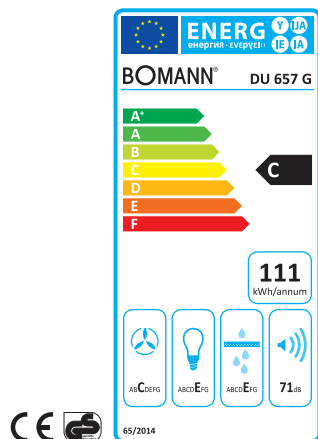

Art.-Nr. 765 710
EAN 4 004 470 765 717
Container: 192 Stück

Art.-Nr. 765 810
EAN 4 004 470 765 816
Container: 292 Stück

¹⁾ gem. EU-Datenblatt nach Verordnung (EU) Nr. 65/2014



C

Kopffreie Vertikal-Haube DU 659 IX

Ausstattung

- Kopffreie Vertikal-Haube, Edelstahl
- Höhe 87,0 cm / Breite 60,0 cm / Tiefe 50,0 cm
- Energieeffizienzklasse: C
- Umluft- oder Abluftbetrieb
- 3 Leistungsstufen
- Betriebsgeräusch: 70 dB
- 2 x 20 W Halogenlampen, separat schaltbar
- Luftaustritt: Ø 150 mm
- Bedienung über Tastschalter
- 2 Stück 5-lagiger Aluminium-Dunstfilter
- Teleskopschacht, 2-teilig
- Inkl. Befestigungsmaterial, Anschlussstutzen mit Rückschlagklappe
- Schachthöhe: 66–87 cm
- Schachtbreite/-tiefe: 31,2 / 26,8 cm
- Umluftbetrieb über 2 zusätzlich nachrüstbare Aktivkohlefilter KF 561, Art.-Nr. 256 100

Technische Daten

Spannung: 220–240 V~ / 50 Hz
Anschlussleistung: 230 W

Verbrauchsdaten

Energieverbrauch / Jahr¹⁾: 112 kWh

Logistische Daten

Geräte-Abmessungen:
87,0 x 60,0 x 50,0 cm (H x B x T)
Verpackung:
58,6 x 65,5 x 54,0 cm (H x B x T)
Nettogewicht: 14,0 kg
Bruttogewicht: 17,0 kg

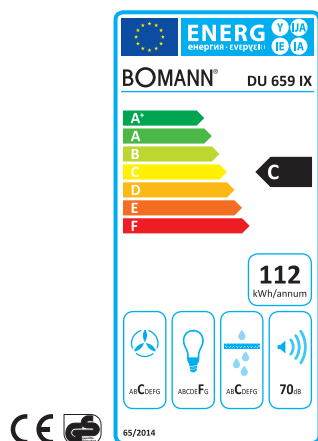

B

Dunstabzugshaube DU 670 IX

Ausstattung

- Wand-Esse
- Höhe 102,0 cm / Breite 60,0 cm / Tiefe 45,0 cm
- Energieeffizienzklasse: B
- Umluft- oder Abluftbetrieb
- 3 Leistungsstufen
- Betriebsgeräusch: 67 dB
- 2 x 1,5 W LED, separat schaltbar
- Luftaustritt Ø 150 mm
- Bedienung über Drucktastenschalter
- 2 Stück 3-lagiger Aluminium-Dunstfilter
- Teleskopschacht, 2-teilig
- Inkl. Befestigungsmaterial, Anschlussstutzen mit Rückschlagklappen
- Schachthöhe: 50–max. 100 cm
- Schachtbreite/-tiefe: 20,5 / 24,0 cm
- Umluftbetrieb über einen zusätzlich nachrüstbaren Aktivkohlefilter KF 568, Art.-Nr. 256 800

Technische Daten

Spannung: 220–240 V~ / 50 Hz
Anschlussleistung: 27 W

Verbrauchsdaten

Energieverbrauch / Jahr¹⁾: 18 kWh

Logistische Daten

Geräte-Abmessungen:
60 x 55,0–104,0 x 45,0 cm (H x B x T)
Verpackung:
65,0 x 50,0 x 25,5 cm (H x B x T)
Nettogewicht: 6,7 kg
Bruttogewicht: 8,5 kg

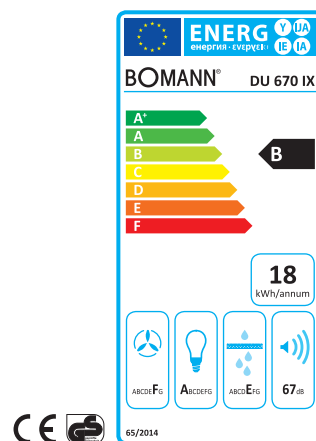

Art.-Nr. 765 900
EAN 4 004 470 765 908

Container: 300 Stück

Art.-Nr. 767 000
EAN 4 004 470 767 001

Container: 830 Stück

¹⁾ gem. EU-Datenblatt nach Verordnung (EU) Nr. 65/2014



B

D

56 **Dunstabzugshaube DU 671 G**

Dunstabzugshaube DU 652 IX

Ausstattung

- Wand-Esse
- Höhe 100,0 cm / Breite 60,0 cm / Tiefe 45,0 cm
- Energieeffizienzklasse: B
- Umluft- oder Abluftbetrieb
- 3 Leistungsstufen
- Betriebsgeräusch: 67 dB
- 2 x 1 W LED, separat schaltbar
- Luftaustritt Ø 150 mm
- Bedienung über Drucktastenschalter
- 1 Stück 3-lagiger Aluminium-Dunstfilter (spülmaschinengeeignet)
- Teleskopschacht, 2-teilig
- Inkl. Befestigungsmaterial, Anschlussstutzen mit Rückschlagkappen
- Schachthöhe: 50–100 cm
- Schachtbreite/-tiefe: 27,0 / 25,0 cm
- Umluftbetrieb über einen zusätzlich nachrüstbaren Aktivkohlefilter KF 568, Art-Nr. 256 800

Technische Daten

Spannung: 220–240 V~ / 50 Hz
Anschlussleistung: 27 W

Verbrauchsdaten

Energieverbrauch / Jahr¹⁾: 18 kWh

Logistische Daten

Geräte-Abmessungen: 60,0 x 55,0–104,0 x 45,0 cm (H x B x T)
Verpackung: 64,0 x 51,5 x 25,5 cm (H x B x T)
Nettogewicht: 9,0 kg
Bruttogewicht: 10,5 kg

Ausstattung

- Wand-Esse
- Höhe 96,0 cm / Breite 60,0 cm / Tiefe 50,0 cm
- Energieeffizienzklasse: D
- Umluft- oder Abluftbetrieb
- 3 Leistungsstufen
- Betriebsgeräusch: 62 dB
- 2 x 28 W E14, separat schaltbar
- Luftaustritt Ø 150 mm
- Bedienung über Schiebeschalter
- 2 Stück 5-lagige Aluminium-Dunstfilter
- Teleskopschacht, 2-teilig
- Inkl. Befestigungsmaterial, Anschlussstutzen mit Rückschlagkappen
- Schachthöhe: 40–78 cm
- Schachtbreite/-tiefe: 22,1 / 17,0 cm
- Umluftbetrieb über einen zusätzlich nachrüstbaren Aktivkohlefilter KF 563, Art-Nr. 256 300

Technische Daten

Spannung: 220–240 V~ / 50 Hz
Anschlussleistung: 121 W

Verbrauchsdaten

Energieverbrauch / Jahr¹⁾: 77 kWh

Logistische Daten

Geräte-Abmessungen: 96,0 x 60,0 x 50,0 cm (H x B x T)
Verpackung: 56,5 x 65,5 x 25,0 cm (H x B x T)
Nettogewicht: 7,0 kg
Bruttogewicht: 9,5 kg

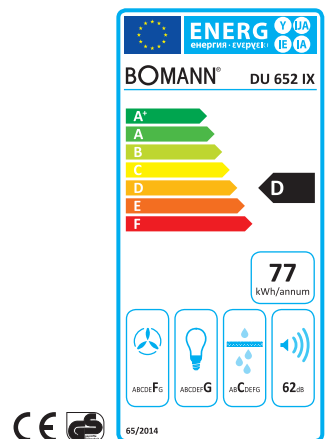
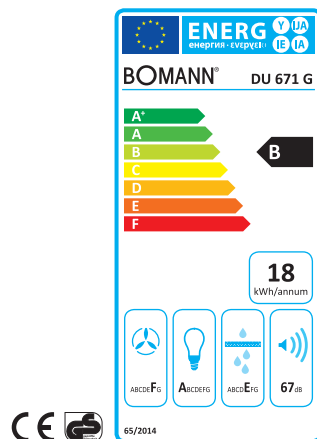

Art.-Nr. 767 100
EAN 4 004 470 767 100
Container: 830 Stück

Art.-Nr. 765 200
EAN 4 004 470 765 205
Container: 720 Stück

¹⁾ gem. EU-Datenblatt nach Verordnung (EU) Nr. 65/2014



D

Dunstabzugshaube DU 650.1 G

Ausstattung

- Wand-Esse
- Höhe 102,0 cm / Breite 60,0 cm / Tiefe 40,0 cm
- Energieeffizienzklasse: D
- Umluft- oder Abluftbetrieb
- 3 Leistungsstufen
- Betriebsgeräusch: 61 dB
- 2 x 20 W Halogenlampen GU10, separat schaltbar
- Luftaustritt Ø 150 mm
- Bedienung über Drucktasten
- 1 Stück 5-lagiger Aluminium-Dunstfilter
- Teleskopschacht, 2-teilig
- Inkl. Befestigungsmaterial, Anschlussstutzen mit Rückschlagkappen
- Schachthöhe: 49–97 cm
- Schachtbreite/-tiefe: 25,5 / 26,3 cm
- Umluftbetrieb über einen zusätzlich nachrüstbaren Aktivkohlefilter KF 563, Art-Nr. 256 300

Technische Daten

Spannung: 220–240 V~ / 50 Hz
Anschlussleistung: 105 W

Verbrauchsdaten

Energieverbrauch / Jahr¹⁾: 65 kWh

Logistische Daten

Geräte-Abmessungen:
102,0 x 60,0 x 40,0 cm (H x B x T)
Verpackung:
46,5 x 65,5 x 28,0 cm (H x B x T)
Nettogewicht: 9,5 kg
Bruttogewicht: 12,0 kg

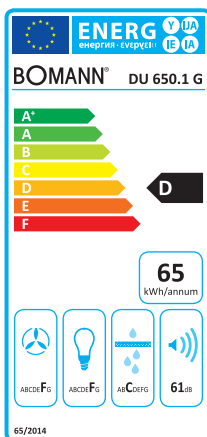

D

Farbvarianten: Weiß Edelstahl-Optik

Unterbau-Dunstabzugshaube DU 623.2

57

Ausstattung

- Unterbau-Haube
- Höhe 13,5 cm / Breite 60,0 cm / Tiefe 50,0 cm
- Energieeffizienzklasse: D
- Umluft- oder Abluftbetrieb
- 3 Leistungsstufen
- Betriebsgeräusch: 68 dB
- 1 x 28 W (E14), Halogen, separat schaltbar
- Luftaustritt Ø 120 mm
- Bedienung über Front-Schiebeschalter
- 2 Stück 5-lagige Aluminium-Dunstfilter
- Glas-Wrasenschirm, ausklappbar
- Inkl. Befestigungsmaterial, Anschlussstutzen mit Rückschlagklappen
- Umluftbetrieb über zusätzlich nachrüstbare Aktivkohlefiltermatte KFM 565, Art-Nr. 256 500

Technische Daten

Spannung: 220–240 V~ / 50 Hz
Anschlussleistung: 105 W

Verbrauchsdaten

Energieverbrauch / Jahr¹⁾: 78 kWh

Logistische Daten

Geräte-Abmessungen:
13,5 x 60,0 x 50,0 cm (H x B x T)
Verpackung:
55,0 x 65,0 x 18,0 cm (H x B x T)
Nettogewicht: 6,0 kg
Bruttogewicht: 7,0 kg

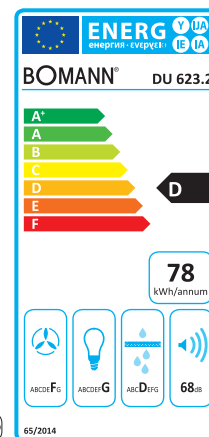

Art.-Nr. 765 000
EAN 4 004 470 765 007

Container: 798 Stück

Art.-Nr. 762 391
EAN 4 004 470 762 310

Container: 1.048 Stück

Art.-Nr. 762 392
EAN 4 004 470 762 419

¹⁾ gem. EU-Datenblatt nach Verordnung (EU) Nr. 65/2014



A



A

Einbau-Elektroherd EHBC 559 IX

Ausstattung

- Glaskeramik-Kochfeld mit Doppelkreis- und Bräterzone
- Höhe 59,5 cm / Breite 59,5 cm / Tiefe 57,2 cm
- Energieeffizienzklasse: A
- 4 High-Light Kochzonen mit Energieregler
 - 2 Singlekochzonen: Ø 14,0 cm / 1.200 W
 - 1 Doppelkochzone: Ø 12,0/18,0 cm / 1.700 W
 - 1 Bräterzone: Ø 14,0/25,0 cm / 1.800 W
- LED-Display
- Restwärmeanzeige
- Kontrollleuchten
- Backofen mit Vollglastür, zweifach verglast
- Aushängbare Backofentür

Backofen

- Ober-/Unterhitze: 2.200 W
- Heißluft: 1.800 W
- Grill-Heizkörper: 2.000 W
- Getrennt regelbarer Backofen-Thermostat
- Backofen-Thermostatbereich 40–240°C
- Backofen-Beleuchtung
- Großes Sichtfenster
- Seitengitter
- Backblech, Grillrost
- Backofen-Nutzzinhalt: 60 Liter

8 Funktionen

- Auftauen
- Ober-/Unterhitze
- Umluft
- Heißluft
- Dampfreinigen
- Teilgrill mit Umluft
- Grill
- Ober-/Unterhitze mit Heißluft

Einbaumaße (Ausschnitte)

Kochmulde: 56,0 x 49,0 cm (B x T)
 Backofen:
 59,0 x 56,0 x 56,5 cm (H x B x T)

Verbrauchsdaten

Energieverbrauch¹⁾: 0,84 kWh

Elektrischer Anschluss

Anschlussspannung:
 220–240 V / 380–415 V 3 N~ / 50/60 Hz
 Anschlussleistung: 8.300 W
 Absicherung: 3 x 16 A

Logistische Daten

Abmessungen Backofen:
 59,5 x 59,5 x 57,2 cm (H x B x T)
 Abmessungen Kochfeld:
 5,5 x 59,0 x 52,0 cm (B x T)
 Verpackung:
 94,5 x 66,5 x 58,5 cm (H x B x T)
 Nettogewicht: 26,5 kg + 8,5 kg
 Bruttogewicht: 30,0 kg + 10,2 kg

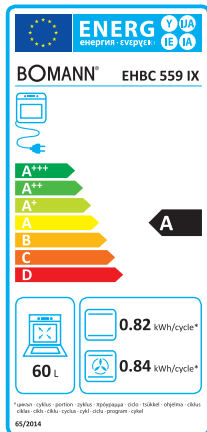

Einbau-Elektroherd EHBC 558 IX

Ausstattung

- Glaskeramik-Kochfeld
- Höhe 60,0 cm / Breite 60,0 cm / Tiefe 57,5 cm
- Energieeffizienzklasse: A
- 4 High-Light Kochzonen mit 7 Takt-Schaltern
 - 2 Kochzonen: Ø 14,0 cm / 1.200 W
 - 2 Kochzonen: Ø 18 cm / 1.700 W
- Restwärmeanzeige
- Kontrollleuchten
- Backofen mit Vollglastür, zweifach verglast
- Aushängbare Backofentür

Backofen

- Ober-/Unterhitze: 2.200 W
- Grill: 2.000 W
- Getrennt regelbarer Backofen-Thermostat
- Backofen-Thermostatbereich 40–240°C
- Backofen-Beleuchtung
- Großes Sichtfenster
- Seitengitter
- Backblech, Grillrost
- Backofen-Nutzzinhalt: 66 Liter

4 Funktionen

- Ober-/Unterhitze
- Unterhitze
- Teilgrill
- Grill

Einbaumaße (Ausschnitte)

Kochmulde: 56,0 x 49,0 cm (B x T)
 Backofen:
 59,0 x 56,0 x 56,5 cm (H x B x T)

Verbrauchsdaten

Energieverbrauch¹⁾: 0,82 kWh

Elektrischer Anschluss

Anschlussspannung:
 220–240 V / 380–415 V 3 N~ / 50/60 Hz
 Anschlussleistung: 8.000 W
 Absicherung: 3 x 16 A

Logistische Daten

Abmessungen Backofen:
 59,5 x 59,5 x 57,2 cm (H x B x T)
 Abmessungen Kochfeld:
 5,5 x 59,0 x 52,0 cm (B x T)
 Verpackung:
 94,5 x 66,5 x 58,5 cm (H x B x T)
 Nettogewicht: 26,5 kg + 8,5 kg
 Bruttogewicht: 30,0 kg + 10,2 kg

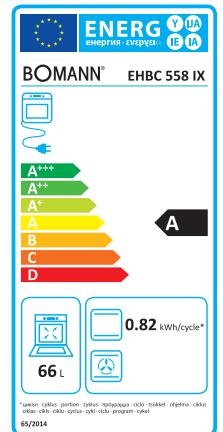

Art.-Nr. 755 900
 EAN 4 004 470 755 909

Container: 213 Stück

¹⁾ Konventionelle Beheizung / Heiß-/Umluft

Art.-Nr. 755 800
 EAN 4 004 470 755 800

Container: 213 Stück



A

Einbau-Elektroherd EHBC 557 IX

Ausstattung

- Glaskeramik-Kochfeld
- Höhe 60,0 cm / Breite 60,0 cm / Tiefe 57,5 cm
- Energieeffizienzklasse: A
- 4 High-Light Kochzonen mit 7-Takt Schaltern
- 2 Kochzonen: Ø 14,0 cm / 1.200 W
- 2 Kochzonen: Ø 18 cm / 1.700 W
- Restwärmeanzeige
- Kontrollleuchten
- Backofen mit Vollglastür, zweifach verglast
- Aushängbare Backofentür

Backofen

- Oberhitze: 1.200 W
- Unterhitze: 1.000 W
- Getrennt regelbarer Backofen-Thermostat
- Backofen-Thermostatbereich 40–240°C
- Backofen-Beleuchtung
- Großes Sichtfenster
- Seitengitter
- Backblech, Grillrost
- Backofen-Nutzinhalt: 66 Liter

3 Funktionen

- Oberhitze
- Unterhitze
- Ober-/Unterhitze

Einbaumaße (Ausschnitt)

Kochmulde: 56,0 x 49,0 cm (B x T)
 Backofen:
 59,0 x 56,0 x 56,5 cm (H x B x T)

Verbrauchsdaten

Energieverbrauch¹⁾: 0,82 kWh

Elektrischer Anschluss

Anschlussspannung:
 220–240 V / 380–415 V 3 N~ / 50/60 Hz
 Anschlussleistung: 8.000 W
 Absicherung: 3 x 16 A

Logistische Daten

Abmessungen Backofen:
 59,5 x 59,5 x 57,2 cm (H x B x T)
 Abmessungen Kochfeld:
 5,5 x 59,0 x 52,0 cm (B x T)
 Verpackung:
 94,5 x 66,5 x 58,5 cm (H x B x T)
 Nettogewicht: 26,5 kg + 8,5 kg
 Bruttogewicht: 30,0 kg + 10,2 kg

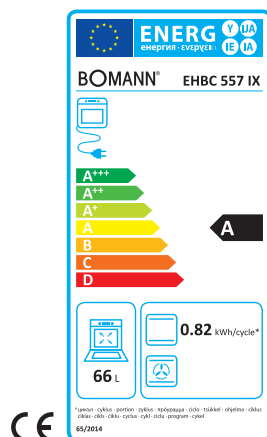

A

Einbau-Elektroherd-Set EHBE 9602 IX

Ausstattung

- Höhe 59,5 cm / Breite 59,5 cm / Tiefe 57,5 cm
- Energieeffizienzklasse: A
- Kochstellen mit 7 Takt-Schaltern
- 2 Kochstellen: Ø 14,5 cm / 1.000 W
- 1 Kochstelle: Ø 18 cm / 1.500 W
- 1 Kochstelle: Ø 18 cm / 2.000 W (Blitz)
- Kontrollleuchten
- Backofen mit Vollglastür, zweifach verglast
- Aushängbare Backofentür

Backofen

- Oberhitze: 900 W
- Unterhitze: 1.300 W
- Grill-Heizkörper: 1.350 W
- Regelbarer Thermostat 50–250°C
- Großes Sichtfenster
- Backofen mit Umgebungslüfter
- Standardblech, Grillrost
- Backofen-Nutzinhalt: 55 Liter

5 Funktionen

- Backofen-Beleuchtung
- Unterhitze
- Ober-/Unterhitze
- Grill
- Extra Grill (Grill + Oberhitze)

Einbaumaße (Ausschnitt)

Kochfeld: 56,0 x 49,0 cm (B x T)
 Backofen:
 60,0 x 56,0 x 55,0 cm (H x B x T)

Verbrauchsdaten

Energieverbrauch¹⁾: 0,80 kWh

Elektrischer Anschluss

Anschlussspannung: 220–240 V~
 Anschlussleistung: 7.800 W
 Absicherung: 3 x 16 A

Logistische Daten

Abmessungen Backofen:
 59,5 x 59,5 x 57,5 cm (H x B x T)
 Abmessungen Kochfeld:
 59,5 x 52,5 cm (B x T)
 Verpackung:
 79,5 x 66,5 x 58,5 cm (H x B x T)
 Nettogewicht: 30,0 kg + 9,0 kg
 Bruttogewicht: 30,0 kg + 10,0 kg

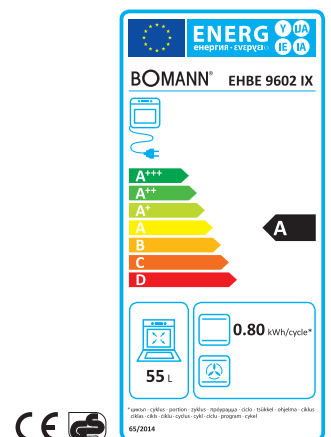

Art.-Nr. 755 700
 EAN 4 004 470 755 701

Container: 213 Stück

¹⁾ Konventionelle Beheizung / Heiß-/Umluft

Art.-Nr. 796 020
 EAN 4 004 470 796 025

Container: 237 Stück



Farbvarianten:



Weiß



Schwarz



60 Einbau-Backofen EBO 9611 IX

Ausstattung

- Höhe 59,5 cm / Breite 59,5 cm / Tiefe 53,0 cm
- Weißes LED-Display für: Uhrzeit, Startvorwahl, Restlaufzeit, Erinnerungsfunktion
- Kontrollleuchten für: Betrieb, Erreichen der Temperatur
- Oberhitze: 1.300 W
- Unterhitze: 900 W
- Grill-Heizkörper: 1.600 W
- Ringheizkörper: 2.200 W
- Regelbarer Thermostat 50–250°C
- Versenkbare Bedienknöpfe
- Touch control
- Backofen mit Vollglastür
- Großes Sichtfenster
- Aushängbare Gerätetür
- Backofen mit Umgebungslüfter
- Emaillierter Backofeninnenraum mit Seitengittern
- 1-fach Teleskopauszug
- Standardblech, Grillrost
- Inkl. 220–240 V-Anschlusskabel
- Backofen-Nutzhalt: 58 Liter

9 Backofen-Funktionen

- Backofen-Beleuchtung
- Unterhitze
- Ober-/Unterhitze
- Ober-/Unterhitze mit Umluft
- Oberhitze + Grill
- Oberhitze, Grill + Umluft
- Heißluft
- Heißluft mit Unterhitze
- Auftauen

Einbaumaß Ofen (Ausschnitt)

60,0 x 56,0 x 58,0 cm (H x B x T)

Verbrauchsdaten

Energieverbrauch¹⁾: 0,72 kWh

Elektrischer Anschluss

Anschlussspannung: 220–240 V~
Anschlussleistung: 3.100 W
Absicherung: 16 A

Logistische Daten

Geräte-Abmessungen:
59,5 x 59,5 x 53,0 cm (H x B x T)
Verpackung:
66,0 x 65,0 x 58,0 cm (H x B x T)
Nettogewicht: 28,0 kg
Bruttogewicht: 31,0 kg

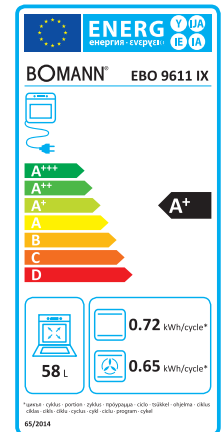

Art.-Nr. 796 111
EAN 4 004 470 961 119

Art.-Nr. 796 110
EAN 4 004 470 961 102

Container: 288 Stück

¹⁾ Konventionelle Beheizung / Heiß-/Umluft

Zubehör erhältlich:
Teleskopauszug-Set (rechts/links)
Art.-Nr. 8996 110
EAN 4 004 470 896 114

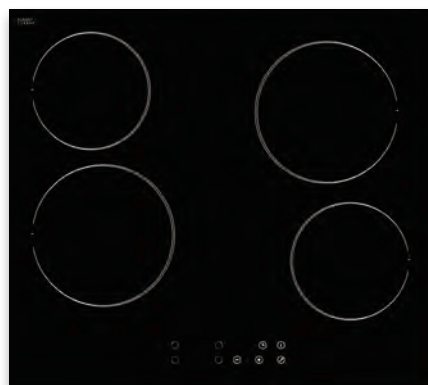
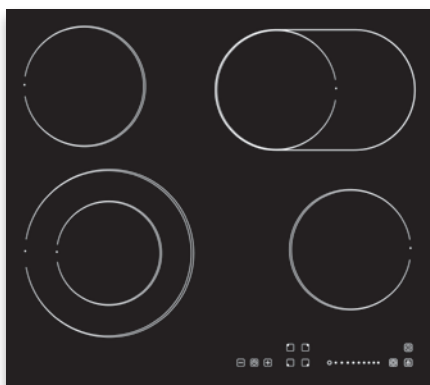

Einbau-Glaskeramik-Kochfeld EBK 957.1

Ausstattung

- Höhe 5,5 cm / Breite 59,0 cm / Tiefe 52,0 cm
- 4 Kochzonen
 - 2 Singlekochzonen: Ø 165 mm / 1.200 W
 - 1 Doppelkreiszone: Ø 140 mm / 1.000 W, Ø 220 mm / 2.200 W
 - 1 Bräterzone: Ø 165 mm / 1.100 W, 270 x 165 mm / 2.000 W
- Digitale Anzeige der Leistungsstufen
- Restwärmeanzeige für jede Kochzone
- Elektronische Steuerung „Slider Touch“
- 10 wählbare Leistungsstufen (0–9)
- Timerfunktion 1–99 Minuten für jede Kochzone (zeitgleich nutzbar)
- Kurzzeitwecker
- Abschaltautomatik
- Kindersicherung
- Rahmenlose Ausführung
- Inkl. Anschlusskabel

Einbaumaße (Ausschnitte)

Kochfeld: 56,0 x 49,0 cm (B x T)

Elektrischer Anschluss

Anschlussspannung: 220–240 V~
Anschlussleistung: 5.500–6.600 W
Absicherung: 2 x 16 A

Logistische Daten

Geräte-Abmessungen:
5,5 x 59,0 x 52,0 cm (H x B x T)
Verpackung: 11,5 x 69,5 x 64,5 cm (H x B x T)
Nettogewicht: 9,0 kg
Bruttogewicht: 10,5 kg



Art.-Nr. 795 710
EAN 4 004 470 795 714
Container: 1.026 Stück

Einbau-Glaskeramik-Kochfeld EBK 956

61

Ausstattung

- Höhe 5,5 cm / Breite 59,0 cm / Tiefe 52,0 cm
- 4 Kochzonen
 - 2 Singlekochzonen: Ø 165 mm / 1.200 W
 - 2 Singlekochzonen: Ø 200 mm / 1.800 W
- Digitale Anzeige der Leistungsstufen
- Restwärmeanzeige für jede Kochzone
- Elektronische Steuerung „Touch Control“
- 9 wählbare Leistungsstufen (0–9)
- Timerfunktion 1–99 Minuten für jede Kochzone (zeitgleich nutzbar)
- Kurzzeitwecker
- Abschaltautomatik
- Kindersicherung
- Schott-Ceran®-Kochfläche
- Rahmenlose Ausführung
- Inkl. Anschlusskabel

Einbaumaße (Ausschnitte)

Kochfeld: 56,0 x 49,0 cm (B x T)

Elektrischer Anschluss

Anschlussspannung:
220–240 V~ / 400 V 3N~ 50/60 Hz
Anschlussleistung: 5.500–6.600 / 6.000 W
Absicherung: 2 x 16 A

Logistische Daten

Geräte-Abmessungen:
5,5 x 59,0 x 52,0 cm (H x B x T)
Verpackung: 11,0 x 70,0 x 64,0 cm (H x B x T)
Nettogewicht: 8,6 kg
Bruttogewicht: 10,1 kg



Art.-Nr. 795 600
EAN 4 004 470 795 608
Container: 1.026 Stück



Einbau-Doppeltürkühlschrank DTE 338

A⁺⁺



Ausstattung

- Nutzinhalt: 208 Liter
- Kühlen: 168 Liter
- Gefrieren: 40 Liter
- Höhe 144,0 cm / Breite 52,5 cm / Tiefe 54,0 cm
- Energieeffizienzklasse: A⁺⁺
- Schlepptürausführung
- Türanschlag wechselbar
- Innenraumbeleuchtung
- Betriebsgeräusch: 42 dB

Kühlteil

- Stufenlose Temperaturregelung
- Temperaturbereich: 0 bis 10°C
- Manuelle Abtaung
- 3 höhenverstellbare Glasablagen
- Transparente Gemüseschalen mit Glasabdeckung
- 4 Türablagen
- Flaschenhalterung
- Eiablage

Gefrierfach

- 4 Sterne-Kennzeichnung
- Temperaturbereich: ≤ -18°C
- Gefriervermögen: 2 kg / 24 h
- Lagerzeit bei Störung: max. 10 h
- Manuelle Abtaung
- Eiswürfelschale

Technische Daten

Spannung: 220-240 V~ / 50 Hz
 Anschlussleistung: 98 W
 Klimaklasse N/ST (+16°C bis +38°C)
 Kühlmittel R600a

Verbrauchsdaten

Energieverbrauch / 24 h: 0,5 kWh
 Energieverbrauch / Jahr¹⁾: 183 kWh

Logistische Daten

Geräte-Abmessungen:
 144,0 x 52,5 x 54,0 cm (H x B x T)
 Verpackung:
 148,0 x 57,5 x 58,0 cm (H x B x T)
 Nettogewicht: 45,0 kg
 Bruttogewicht: 48,0 kg

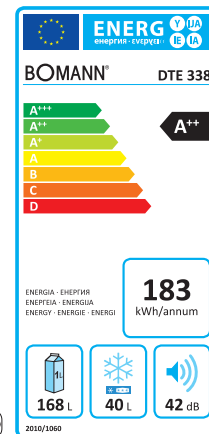

Art.-Nr. 733 800
 EAN 4 004 470 733 808

Container: 142 Stück

¹⁾ gem. EU-Datenblatt nach Verordnung (EU) Nr. 1060/2010



A++

Einbau-Kühlschrank KSE 337

Ausstattung

- Nutzinhalt: 200 Liter
- Kühlen: 182 Liter
- Gefrieren: 18 Liter
- Höhe 122,0 cm / Breite 54,0 cm / Tiefe 54,5 cm
- Energieeffizienzklasse: A++
- Schlepptürausführung
- Türanschlag wechselbar
- Innenraumbeleuchtung
- Betriebsgeräusch: 39 dB

Kühlteil

- Stufenlose Temperaturregelung
- Temperaturbereich: 0 bis 8°C
- Abtauautomatik
- 3 höhenverstellbare Glasablagen
- 2 transparente Gemüseschalen mit Glasabdeckung
- 4 Türablagen
- Eiablage

Gefrierteil

- 4 Sterne-Kennzeichnung
- Temperaturbereich: ≤ -18°C
- Gefriervermögen: 2 kg / 24 h
- Lagerzeit bei Störung: max. 10 h
- Manuelle Abtauung
- Eiswürfelschale

Technische Daten

Spannung: 220–240 V~ / 50 Hz
Anschlussleistung: 80 W
Klimaklasse N/ST (+16°C bis +38°C)
Kühlmittel R600a

Verbrauchsdaten

Energieverbrauch / 24 h: 0,476 kWh
Energieverbrauch / Jahr¹⁾: 174 kWh

Logistische Daten

Geräte-Abmessungen:
122,0 x 54,0 x 54,5 cm (H x B x T)
Verpackung:
128,2 x 57,3 x 57,9 cm (H x B x T)
Nettogewicht: 40,0 kg
Bruttogewicht: 44,0 kg

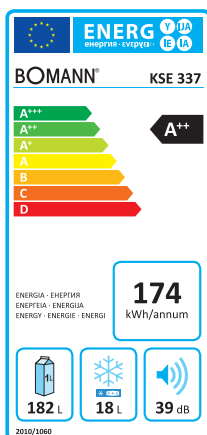

A++

Einbau-Kühlschrank KSE 336

Ausstattung

- Nutzinhalt: 123 Liter
- Kühlen: 106 Liter
- Gefrieren: 17 Liter
- Höhe 87,2 cm / Breite 54,0 cm / Tiefe 54,5 cm
- Energieeffizienzklasse: A++
- Schlepptürausführung
- Türanschlag wechselbar
- Innenraumbeleuchtung
- Betriebsgeräusch: 39 dB

Kühlteil

- Stufenlose Temperaturregelung
- Temperaturbereich: 0 bis 8°C
- Abtauautomatik
- Höhenverstellbare Glasablage
- 2 transparente Gemüseschalen mit Glasabdeckung
- 2 Türablagen
- Flaschenhalterung
- Eiablage

Gefrierteil

- 4 Sterne-Kennzeichnung
- Temperaturbereich: ≤ -18°C
- Gefriervermögen: 2 kg / 24 h
- Lagerzeit bei Störung: max. 12 h
- Manuelle Abtauung
- Eiswürfelschale

Technische Daten

Spannung: 220–240 V~ / 50 Hz
Anschlussleistung: 80 W
Klimaklasse N/ST (+16°C bis +38°C)
Kühlmittel R600a

Verbrauchsdaten

Energieverbrauch / 24 h: 0,402 kWh
Energieverbrauch / Jahr¹⁾: 147 kWh

Logistische Daten

Geräte-Abmessungen:
87,2 x 54,0 x 54,5 cm (H x B x T)
Verpackung:
92,9 x 57,0 x 57,0 cm (H x B x T)
Nettogewicht: 32,0 kg
Bruttogewicht: 34,0 kg

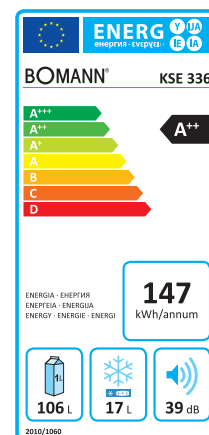

Art.-Nr. 733 700
EAN 4 004 470 733 709

Container: 160 Stück

Art.-Nr. 733 600
EAN 4 004 470 733 600

Container: 218 Stück

¹⁾ gem. EU-Datenblatt nach Verordnung (EU) Nr. 1060/2010



A⁺

Einbau-Kühlschrank KSE 227.1

Ausstattung

- Nutzinhalt: 123 Liter
- Kühlen: 106 Liter
- Gefrieren: 17 Liter
- Höhe 87,2 cm / Breite 54,0 cm / Tiefe 54,5 cm
- Energieeffizienzklasse: A+
- Schlepptürausführung
- Türanschlag wechselbar
- Innenraumbeleuchtung
- Betriebsgeräusch: 43 dB

Kühlteil

- Stufenlose Temperaturregelung
- Temperaturbereich: 0 bis 8°C
- Abtauautomatik
- Höhenverstellbare Glasablage
- 2 transparente Gemüseschalen mit Glasabdeckung
- 2 Türablagen
- Flaschenhalterung
- Eiablage

Gefriereteil

- 4 Sterne-Kennzeichnung
- Temperaturbereich: ≤ -18°C
- Gefriervermögen: 2 kg / 24 h
- Lagerzeit bei Störung: max. 12 h
- Manuelle Abtauung
- Eiswürfelschale

Technische Daten

Spannung: 220–240 V~ / 50 Hz
Anschlussleistung: 90 W
Klimaklasse N/ST (+16°C bis +38°C)
Kühlmittel R600a

Verbrauchsdaten

Energieverbrauch / 24 h: 0,516 kWh
Energieverbrauch / Jahr¹⁾: 188 kWh

Logistische Daten

Geräte-Abmessungen:
87,2 x 54,0 x 54,5 cm (H x B x T)
Verpackung:
92,9 x 57,0 x 57,0 cm (H x B x T)
Nettogewicht: 32,0 kg
Bruttogewicht: 34,0 kg

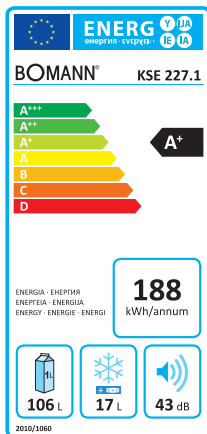

A⁺⁺

Einbau-Vollraumkühlschrank VSE 339

Ausstattung

- Nutzinhalt: 138 Liter
- Höhe 87,2 cm / Breite 54,0 cm / Tiefe 54,5 cm
- Energieeffizienzklasse: A++
- Schlepptürausführung
- Türanschlag wechselbar
- Betriebsgeräusch: 39 dB
- Stufenlose Temperaturregelung
- Temperaturbereich: 1 bis 8°C
- Abtauautomatik
- Innenraumbeleuchtung
- 2 höhenverstellbare Glasablagen
- 2 transparente Gemüseschalen mit Glasabdeckung
- 2 Türablagen
- Flaschenhalterung
- Eiablage

Technische Daten

Spannung: 220–240 V~ / 50 Hz
Anschlussleistung: 60 W
Klimaklasse N/ST (+16°C bis +38°C)
Kühlmittel R600a

Verbrauchsdaten

Energieverbrauch / 24 h: 0,257 kWh
Energieverbrauch / Jahr¹⁾: 94 kWh

Logistische Daten

Geräte-Abmessungen:
87,2 x 54,0 x 54,5 cm (H x B x T)
Verpackung:
92,9 x 57,0 x 57,0 cm (H x B x T)
Nettogewicht: 30,0 kg
Bruttogewicht: 33,5 kg

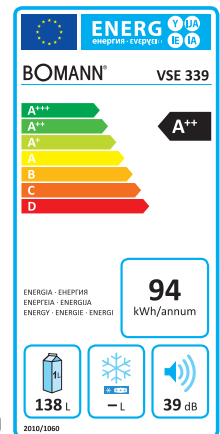

Art.-Nr. 722 700
EAN 4 004 470 722 703

Container: 218 Stück

Art.-Nr. 733 910
EAN 4 004 470 733 914

Container: 218 Stück

¹⁾ gem. EU-Datenblatt nach Verordnung (EU) Nr. 1060/2010



A+

Einbau-Vollraumkühlschrank VSE 228.1

Ausstattung

- Nutzinhalt: 138 Liter
- Höhe 87,2 cm / Breite 54,0 cm / Tiefe 54,5 cm
- Energieeffizienzklasse: A+
- Schlepptürausführung
- Türanschlag wechselbar
- Innenraumbeleuchtung
- Betriebsgeräusch: 43 dB
- Stufenlose Temperaturregelung
- Temperaturbereich: 0 bis 8°C
- Abtauautomatik
- 2 höhenverstellbare Glasablagen
- 2 transparente Gemüseschalen mit Glasabdeckung
- 2 Türablagen
- Flaschenhalterung
- Eiablage

Technische Daten

Spannung: 220–240 V~ / 50 Hz
Anschlussleistung: 80 W
Klimaklasse N/ST (+16°C bis +38°C)
Kühlmittel R600a

Verbrauchsdaten

Energieverbrauch / 24 h: 0,329 kWh
Energieverbrauch / Jahr¹⁾: 120 kWh

Logistische Daten

Geräte-Abmessungen:
87,2 x 54,0 x 54,5 cm (H x B x T)
Verpackung:
93,0 x 57,0 x 57,0 cm (H x B x T)
Nettogewicht: 27,0 kg
Bruttogewicht: 30,0 kg

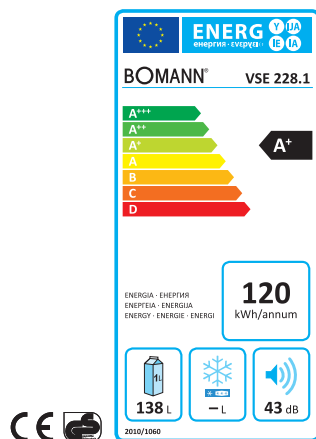

A++

Einbau-Gefrierschrank GSE 335

Ausstattung

- Nutzinhalt: 81 Liter
- Höhe 88,0 cm / Breite 54,0 cm / Tiefe 54,0 cm
- Energieeffizienzklasse: A++
- Schlepptürausführung
- Türanschlag wechselbar
- Betriebsgeräusch: 42 dB
- 4 Sterne-Kennzeichnung
- Stufenlose Temperaturregelung
- Gefriervermögen: 4 kg / 24 h
- Lagerzeit bei Störung: max. 20 h
- Manuelle Abtauung
- 4 Gefrierschubladen
- Eiswürfelschale
- Eiskratzer

Technische Daten

Spannung: 220–240 V~ / 50 Hz
Anschlussleistung: 80 W
Klimaklasse N/ST (+16°C bis +38°C)
Kühlmittel R600a

Verbrauchsdaten

Energieverbrauch / 24 h: 0,38 kWh
Energieverbrauch / Jahr¹⁾: 140 kWh

Logistische Daten

Geräte-Abmessungen:
88,0 x 54,0 x 54,0 cm (H x B x T)
Verpackung:
92,0 x 58,0 x 58,0 cm (H x B x T)
Nettogewicht: 34,0 kg
Bruttogewicht: 37,0 kg

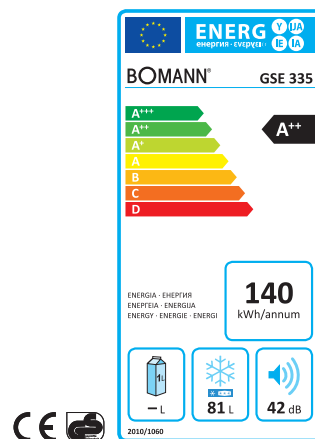

Art.-Nr. 722 800
EAN 4 004 470 722 802

Container: 218 Stück

Art.-Nr. 733 500
EAN 4 004 470 733 501

Container: 210 Stück

¹⁾ gem. EU-Datenblatt nach Verordnung (EU) Nr. 1060/2010



Einbau-Geschirrspüler GSPE 872

A+++



***) Auto Wash:**
Ein automatischer Sensor der den Spül-Zyklus den Bedürfnissen des Geschirrs anpasst. Spart Zeit, Energie und Wasser.

Ausstattung

- Vollintegrierte Ausführung
- Höhe 81,5 cm / Breite 59,8 cm / Tiefe 55,0 cm
- 14 Maßgedecke
- Flexible Besteckschublade
- Elektronische Programmsteuerung
- Elektr. Zulaufschlauch-Sicherheitssystem
- Turbo-trocknungstechnologie
- Matrix LCD-Display:
 - Menü für Programmwahl, Multi-Sprachmenü, Dual-Waschzone
 - Startvorwahl / Programmablauf / Restlaufzeit
 - Salz- und Klarspülermangel
 - Fehlercodes
 - OK-Knopf zur Bestätigung
 - Seitenpfeil nach oben/unten zur Änderung der Programmwahl
- Optionen „Alternatives Spülen“, „Extra trocken“ und „Extra Hygiene“
- Startverzögerung 1-24 h
- Multi-Sprachmenü
- Reinigungstemperaturen 40-65°C
- 3 Sprühebene
- Durchlauferhitzer / verdeckte Heizung
- Wasserenthärtungseinrichtung
- Klarspüler-Dosiereinrichtung
- Überlaufschutz
- Sicherheits-Türverschluss
- Edelstahl-Innenbehälter/-Innentür
- Silbergraue Körbe
- Höhenverstellbarer Oberkorb
- Höhenverstellbare Standfüße (+ 5 cm)
- Betriebsgeräusch: 44 dBA

8 Programme

- Intensivspülprogramm
- Normalspülprogramm
- ECO (Sparspülprogramm)
- 90 Min. Spülprogramm
- Schnellspülprogramm 40 Min.
- **Auto Wash*)**
- Gläserspülprogramm
- Einweichen

Verbrauchsdaten

Wasser-/Energieverbrauch:
10,0 Liter / 0,83 kWh
gesch. Jahresverbrauch¹⁾:
2.800 Liter / 237 kWh
Leistungsaufnahme im
Aus-Zustand: 0,45 W
Leistungsaufnahme im
unausgeschalteten Zustand: 0,49 W

Elektrischer Anschluss

Anschlussspannung:
220-240 V~ / 50 Hz
Anschlussleistung: 1.930 W

Logistische Daten

Geräte-Abmessungen:
81,5 x 59,8 x 55,0 cm (H x B x T)
Verpackung:
87,1 x 64,5 x 64,5 cm (H x B x T)
Nettogewicht: 39,5 kg
Bruttogewicht: 46,0 kg
Dekorplatte nicht im Lieferumfang enthalten

BOMANN GSPE 872

ENERGIEEFFIZIENZKLASSE: **A+++**

ENERGIEVERBRUCH: **237 kWh/annum**

GERÄUSCHSTÄRKE: **44 dB**

WASSER- UND ENERGIEMERKMALE: **2800 l/annum**

WASSER- UND ENERGIEMERKMALE: **14**

WASSER- UND ENERGIEMERKMALE: **44 dB**



Art.-Nr. 782 220
EAN 4 004 470 782 226

Container: 162 Stück

¹⁾ gem. EU-Datenblatt nach Verordnung (EU) Nr. 1059/2010



A++

Einbau-Geschirrspüler GSPE 886

Ausstattung

- Vollintegrierte Ausführung (60 cm Ausführung)
- Höhe 81,5 cm / Breite 59,6 cm / Tiefe 55,8 cm
- 12 Maßgedecke
- Elektronische Programmsteuerung
- Elektr. Zulaufschlauch-Sicherheitsystem
- LED-Kontrollanzeigen für:
 - Ein/Aus
 - Programmwahl
 - Startvorwahl
 - Programmablauf
 - Salz- und Klarspülmangel
 - Fehlercodes
- Startverzögerung 1–24 Std.
- Kindersicherung
- 3 in 1-Funktion
- Extra Trocken-Funktion
- Reinigungstemperaturen 40–65°C
- 2 Sprühebene
- Durchlauferhitzer / verdeckte Heizung
- Wasserenthärtungseinrichtung
- Klarspüler-Dosiereinrichtung
- Überlaufschutz
- Edelstahl-Innenbehälter/-Innentür
- Silbergraue Körbe
- Besteckkorb
- Höhenverstellbarer Oberkorb
- Klappbare Gläser- und Tellerhalter
- Höhenverstellbare Standfüße
- Betriebsgeräusch: 47 dBA

7 Programme

- Intensiv
- ECO
- Leicht
- Glas
- 60 Min.
- Schnell
- Vorspülen

Verbrauchsdaten

Wasser-/Energieverbrauch:
11 Liter / 0,90 kWh
gesch. Jahresverbrauch¹⁾:
3.080 Liter / 259 kWh

Elektrischer Anschluss

Anschlussspannung:
220–240 V~ / 50 Hz
Anschlussleistung: 1.850 W

Logistische Daten

Geräte-Abmessungen:
81,5 x 59,6 x 55,8 cm (H x B x T)
Verpackung:
86,5 x 64,2 x 63,7 cm (H x B x T)
Nettogewicht: 35,0 kg
Bruttogewicht: 40,5 kg
Dekorplatte nicht im Lieferumfang enthalten

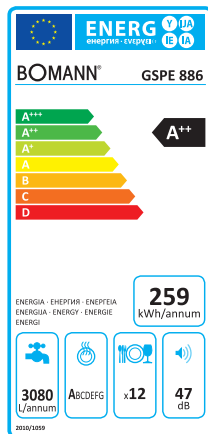

A++

Einbau-Geschirrspüler GSPE 885

Ausstattung

- Vollintegrierte Ausführung (45 cm Ausführung)
- Höhe 81,5 cm / Breite 44,8 cm / Tiefe 55,8 cm
- 9 Maßgedecke
- Elektronische Programmsteuerung
- Elektr. Zulaufschlauch-Sicherheitsystem
- LED-Kontrollanzeigen für:
 - Ein/Aus
 - Programmwahl
 - Startvorwahl
 - Programmablauf
 - Salz- und Klarspülmangel
 - Fehlercodes
- Startverzögerung 1–24 Std.
- Kindersicherung
- 3 in 1-Funktion
- Extra Trocken-Funktion
- Reinigungstemperaturen 40–65°C
- 2 Sprühebene
- Durchlauferhitzer / verdeckte Heizung
- Wasserenthärtungseinrichtung
- Klarspüler-Dosiereinrichtung
- Überlaufschutz
- Edelstahl-Innenbehälter/-Innentür
- Silbergraue Körbe
- Besteckkorb
- Höhenverstellbarer Oberkorb
- Klappbare Gläser- und Tellerhalter
- Höhenverstellbare Standfüße
- Betriebsgeräusch: 47 dBA

7 Programme

- Intensiv
- ECO
- Leicht
- Glas
- 60 Min.
- Schnell
- Vorspülen

Verbrauchsdaten

Wasser-/Energieverbrauch:
8 Liter / 0,70 kWh
gesch. Jahresverbrauch¹⁾:
2.240 Liter / 197 kWh

Elektrischer Anschluss

Anschlussspannung:
220–240 V~ / 50 Hz
Anschlussleistung: 1.850 W

Logistische Daten

Geräte-Abmessungen:
81,5 x 44,8 x 55,8 cm (H x B x T)*
Verpackung:
86,5 x 48,8 x 63,5 cm (H x B x T)
Nettogewicht: 31,0 kg
Bruttogewicht: 37,0 kg
*) Gerätehöhe gemessen ohne Standfüße
Dekorplatte nicht im Lieferumfang enthalten

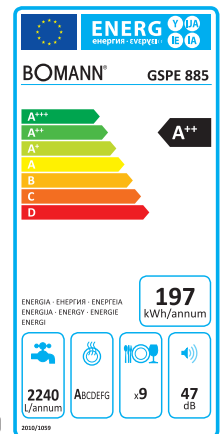

Art.-Nr. 788 600
EAN 4 004 470 788 600

Container: 162 Stück

Art.-Nr. 788 500
EAN 4 004 470 788 501

Container: 252 Stück

¹⁾ gem. EU-Datenblatt nach Verordnung (EU) Nr. 1059/2010



A++

Edelstahl-Bedienblende mit LED-Display



A++

Edelstahl-Bedienblende mit LED-Display

Einbau-Geschirrspüler GSPE 884

Ausstattung

- Teilintegrierte Ausführung
- Höhe 80,5 / Breite 59,6 / Tiefe 57,0 cm
- 14 Maßgedecke
- Besteckschublade
- Elektronisches Zulaufschlauch-Sicherheitssystem
- Edelstahlblende mit LED-Display
- Rotes LED-Display für die Anzeige von:
 - Programmablauf
 - Fehlercodes
 - Halbe Beladung
 - Wasserversorgung
 - Startvorwahl
- Rote LED-Anzeige für:
 - Programmwahl
 - Salz- und Klarspülermangel
- Kindersicherung
- 3 in 1 Funktion
- Startverzögerung 1-24 Std.
- Reinigungstemperaturen 40-65°C
- 3 Sprühebene
- Durchlauferhitzer / verdeckte Heizung
- Wasserenthärtungseinrichtung
- Klarspüler-Dosiereinrichtung
- Überlaufschutz
- Edelstahl-Innenbehälter/-Innentür
- Silbergraue Körbe
- Höhenverstellbarer Oberkorb
- Höhenverstellbare Standfüße
- Betriebsgeräusch: 47 dBA

6 Programme

- Intensiv
- ECO
- Leicht
- 60 Min.
- Schnell
- Vorspülen

Verbrauchsdaten

Wasser-/Energieverbrauch:
11 Liter / 0,95 kWh
gesch. Jahresverbrauch¹⁾:
3.080 Liter / 266 kWh

Elektrischer Anschluss

Anschlussspannung:
220-240 V~ / 50 Hz
Anschlussleistung: 1.850 W

Logistische Daten

Geräte-Abmessungen:
80,5 x 59,6 x 57,0 cm (H x B x T)*
Verpackung:
86,5 x 64,2 x 63,7 cm (H x B x T)
Nettogewicht: 37,0 kg
Bruttogewicht: 43,0 kg

*) Gerätehöhe gemessen ohne Standfüße
Dekorplatte nicht im Lieferumfang enthalten

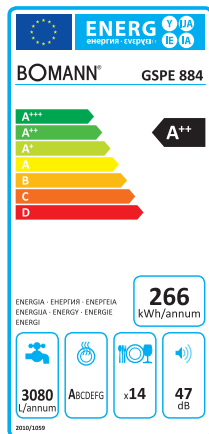

Einbau-Geschirrspüler GSPE 883

Ausstattung

- Teilintegrierte Ausführung
- Höhe 80,5 / Breite 44,8 / Tiefe 57,5 cm
- 11 Maßgedecke
- Besteckschublade
- Elektronisches Zulaufschlauch-Sicherheitssystem
- Edelstahlblende mit LED-Display
- Rotes LED-Display für die Anzeige von:
 - Programmablauf
 - Fehlercodes
 - Halbe Beladung
 - Wasserversorgung
 - Startvorwahl
- Rote LED-Anzeige für:
 - Programmwahl
 - Salz- und Klarspülermangel
- Kindersicherung
- 3 in 1 Funktion
- Startverzögerung 1-24 Std.
- Reinigungstemperaturen 40-65°C
- 3 Sprühebene
- Durchlauferhitzer / verdeckte Heizung
- Wasserenthärtungseinrichtung
- Klarspüler-Dosiereinrichtung
- Überlaufschutz
- Edelstahl-Innenbehälter/-Innentür
- Silbergraue Körbe
- Höhenverstellbarer Oberkorb
- Höhenverstellbare Standfüße
- Betriebsgeräusch: 47 dBA

6 Programme

- Intensiv
- ECO
- Leicht
- 60 Min.
- Schnell
- Vorspülen

Verbrauchsdaten

Wasser-/Energieverbrauch:
8,5 Liter / 0,8 kWh
gesch. Jahresverbrauch¹⁾:
2.380 Liter / 225 kWh

Elektrischer Anschluss

Anschlussspannung:
220-240 V~ / 50 Hz
Anschlussleistung: 1.850 W

Logistische Daten

Geräte-Abmessungen:
80,5 x 44,8 x 57,5 cm (H x B x T)*
Verpackung:
86,5 x 48,0 x 63,5 cm (H x B x T)
Nettogewicht: 33,5 kg
Bruttogewicht: 38,0 kg

*) Gerätehöhe gemessen ohne Standfüße
Dekorplatte nicht im Lieferumfang enthalten

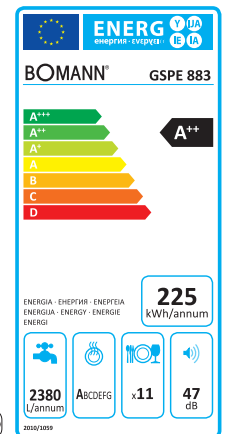

Art.-Nr. 788 400
EAN 4 004 470 788 402

Container: 162 Stück

Art.-Nr. 788 300
EAN 4 004 470 788 303

Container: 252 Stück

¹⁾ gem. EU-Datenblatt nach Verordnung (EU) Nr. 1059/2010



A+

Bedienblende



A+

Bedienblende

Einbau-Geschirrspüler GSPE 882

Ausstattung

- Teilintegrierte Ausführung
- Höhe 81,5 / Breite 59,8 / Tiefe 57,8 cm
- 12 Maßgedecke
- Elektronische Programmsteuerung
- LED-Kontrollanzeigen für:
 - Ein/Aus
 - Programmwahl
 - Startvorwahl/Programmablauf
 - Salzmangel

Startverzögerung 3/6/9 h

- Halbe Beladung
- Reinigungstemperaturen 40–65°C
- 2 Sprühebene
- Durchlauferhitzer / verdeckte Heizung
- Wasserenthärtungseinrichtung
- Überlaufsicherung
- Sicherheits-Türverschluss
- Edelstahl -Innenbehälter/-Innentür
- Silbergraue Körbe
- Höhenverstellbarer Oberkorb
- Klappbare Gläser- und Tellerhalter
- Besteckkorb
- Höhenverstellbare Standfüße
- Betriebsgeräusch: 49 dBA

6 Spülprogramme

- Intensiv
- Normal
- ECO
- Glas
- 90 Min.
- Schnell

Verbrauchsdaten

Wasser-/Energieverbrauch:
11 Liter / 1,02 kWh
gesch. Jahresverbrauch¹⁾:
3.080 Liter / 290 kWh

Elektrischer Anschluss

Anschlussspannung:
220–240 V~ / 50 Hz
Anschlussleistung: 1.800 W

Logistische Daten

Geräte-Abmessungen:
81,5 x 59,8 x 57,0 cm (H x B x T)*
Verpackung:
88,4 x 63,0 x 63,5 cm (H x B x T)
Nettogewicht: 33,0 kg
Bruttogewicht: 39,5 kg

*) Gerätehöhe gemessen ohne Standfüße

Dekorplatte nicht im Lieferumfang enthalten

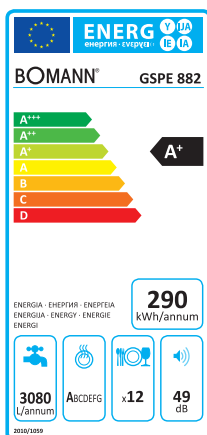

Einbau-Geschirrspüler GSPE 881

Ausstattung

- Teilintegrierte Ausführung
- Höhe 81,5 / Breite 44,8 / Tiefe 57,0 cm
- 9 Maßgedecke
- Elektronische Programmsteuerung
- LED-Kontrollanzeigen für:
 - Ein/Aus
 - Programmwahl
 - Startvorwahl/Programmablauf
 - Salzmangel

Startverzögerung 3/6/9 h

- Halbe Beladung
- Reinigungstemperaturen 40–65°C
- 2 Sprühebene
- Durchlauferhitzer / verdeckte Heizung
- Wasserenthärtungseinrichtung
- Überlaufsicherung
- Sicherheits-Türverschluss
- Edelstahl -Innenbehälter/-Innentür
- Silbergraue Körbe
- Höhenverstellbarer Oberkorb
- Klappbare Gläser- und Tellerhalter
- Besteckkorb
- Höhenverstellbare Standfüße
- Betriebsgeräusch: 49 dBA

6 Spülprogramme

- Intensiv
- Normal
- ECO
- Glas
- 90 Min.
- Schnell

Verbrauchsdaten

Wasser-/Energieverbrauch:
9 Liter / 0,77 kWh
gesch. Jahresverbrauch¹⁾:
2.520 Liter / 222 kWh

Elektrischer Anschluss

Anschlussspannung:
220–240 V~ / 50 Hz
Anschlussleistung: 1.800 W

Logistische Daten

Geräte-Abmessungen:
81,5 x 44,8 x 55,0 cm (H x B x T)*
Verpackung:
87,1 x 49,5 x 64,5 cm (H x B x T)
Nettogewicht: 30,5 kg
Bruttogewicht: 35,5 kg

*) Gerätehöhe gemessen ohne Standfüße

Dekorplatte nicht im Lieferumfang enthalten

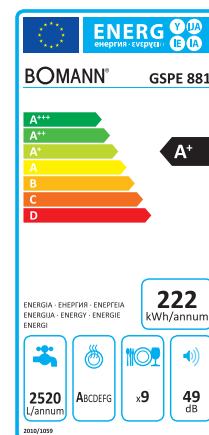

Art.-Nr. 788 210
EAN 4 004 470 788 211

Container: 162 Stück

¹⁾ gem. EU-Datenblatt nach Verordnung (EU) Nr. 1059/2010

Art.-Nr. 788 100
EAN 4 004 470 788 105

Container: 246 Stück



**Einbau-Mikrowelle mit Grill
MWG 2215 EB**

**Einbau-Mikrowelle mit Grill und Heißluft
MWG 2216 H EB**

Ausstattung

- Einbau-Mikrowelle mit Rahmen
- Edelstahlfront/-innenraum
- Multifunktions-Display
- Drehregler
- 800 Watt Mikrowellenleistung
- 1000 Watt Grillleistung
- 5 Mikrowellen-Leistungsstufen
- 2 Kombi-Leistungsstufen (Grill/Mikrowelle)
- 1 Grillstufe
- 8 Automatikprogramme
- Auftauprogramme (nach Zeit und Gewicht wählbar)
- 20 Liter Garraum
- Drehteller: Ø ca. 24,5 cm, Grillrost: Ø ca. 21 cm
- 95 Minuten-Timer mit Endsignal
- Startverzögerung
- Kindersicherung
- Garraumbeleuchtung



Multifunktions-Display

Ausstattung

- Einbau-Mikrowelle mit Rahmen
- Edelstahlfront/-innenraum
- Multifunktions-Display
- Drehregler
- 900 Watt Mikrowellenleistung
- 1100 Watt Grillleistung
- 2500 Watt Heißluft
- 5 Mikrowellen-Leistungsstufen
- 2 Kombi-Leistungsstufen (Grill/Mikrowelle)
- 2 Kombi-Leistungsstufen (Heißluft/Mikrowelle)
- 1 Grillstufe
- 10 Temperatureinstellungen Heißluft (130 °C–220 °C)
- 10 Automatikprogramme
- Auftauprogramm, Schnellstartprogramm
- 25 Liter Garraum
- Drehteller: Ø ca. 31,5 cm, Grillrost: Ø ca. 27,5 cm
- 95 Minuten-Timer mit Endsignal
- Startverzögerung
- Kindersicherung
- Garraumbeleuchtung



Multifunktions-Display

Elektrischer Anschluss

- 230 V, 50 Hz, 1250 W

Elektrischer Anschluss

- 230 V, 50 Hz, 1450 W

Logistische Daten

- Gerät (B x H x T): 465 x 359 x 339 mm
- Gerät mit Rahmen (B x H x T): 596 x 384 x 339 mm
- Gewicht: ca. 14 kg

Logistische Daten

- Gerät (B x H x T): 520 x 362 x 470 mm
- Gerät mit Rahmen (B x H x T): 595 x 460 x 470 mm
- Gewicht: ca. 21 kg

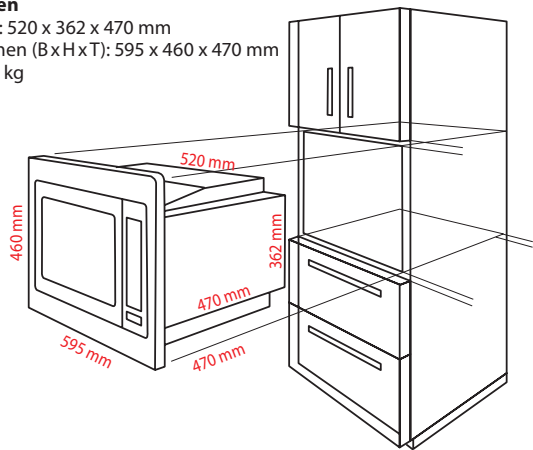
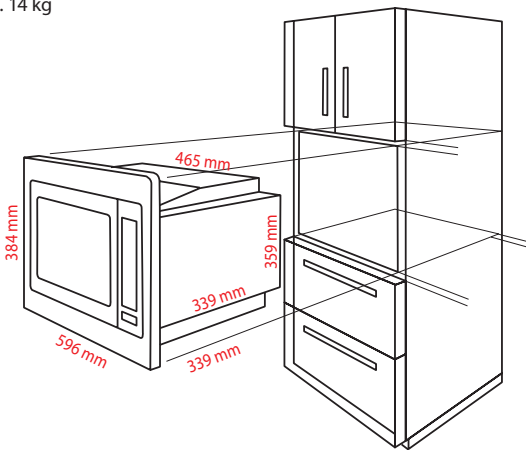

Art.-Nr. 622 151
EAN 4 004 470 221 510
Container: 500 Stück

Art.-Nr. 622 161
EAN 4 004 470 221 619
Container: 272 Stück



Einbau-Mikrowelle mit Grill und Heißluft MWG 3001 H EB

71

Ausstattung

- Einbau-Mikrowelle im rahmenlosen Design
- Edelstahlfront/-innenraum
- LCD-Display
- Digitaluhr
- 900 Watt Mikrowellenleistung
- 1000 Watt Grillleistung
- 2300 Watt Heißluft
- 5 Mikrowellen-Leistungstufen
- 2 Kombi-Leistungstufen (Grill/Mikrowelle)
- 2 Kombi-Leistungstufen (Heißluft/Mikrowelle)
- 1 Grillstufe
- 5 Temperatureinstellungen Heißluft (100 °C–200 °C)
- 8 Automatikprogramme
- Auftauprogramm, Schnellstartprogramm
- 25 Liter Garraum
- Drehteller: Ø ca. 27,0 cm, Grillrost: Ø ca. 22,2 cm
- 60 Minuten-Timer mit Endsignal
- Kindersicherung
- Garraumbelichtung



LED-Display

Elektrischer Anschluss

- 230 V, 50 Hz, 2000 W

Logistische Daten

- Gerät (B x H x T): 595 x 390 x 351 mm
- Gewicht: ca. 17 kg

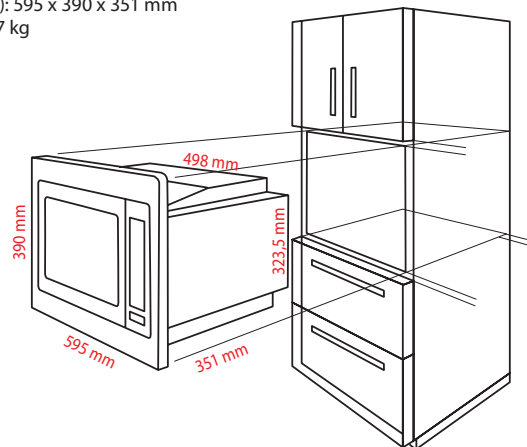

Delegierte Verordnung (EU) Nr. 1061/2010

Bomann					
Modell		WA 5835	WA 5719	WA 5720	WA 5834
Nennkapazität	kg	8.5	6.0	7.0	8.0
Energieeffizienzklasse ¹⁾		A+++	A++	A+++	A+++
Jährlicher Energieverbrauch ²⁾	kWh	200	173	175	196
Energieverbrauch Standardprogramm					
- Baumwolle 60°C bei vollständiger Beladung	kWh	0.97	0.85	0.92	0.97
- Baumwolle 60°C bei Teilbeladung	kWh	0.94	0.82	0.68	0.75
- Baumwolle 40°C bei Teilbeladung	kWh	0.72	0.52	0.64	0.72
Leistungsaufnahme im Aus-Zustand	W	0.5	0.5	0.5	0.5
Leistungsaufnahme im unausgeschalteten Zustand	W	0.5	1.0	1.0	1.0
Jährlicher Wasserverbrauch ³⁾	l	11.000	9.240	10.000	11.000
Schleudereffizienzklasse ⁴⁾		B	C	B	B
Maximale Schleuderdrehzahl	U/Min.	1.400	1.000	1.400	1.400
Restfeuchte					
- Baumwolle 60°C bei vollständiger Beladung	%	53.0	59.0	48.0	50.0
- Baumwolle 60°C bei Teilbeladung	%	52.8	63.0	53.0	55.0
- Baumwolle 40°C bei Teilbeladung	%	52.8	63.0	53.0	55.0
Standardprogramm ⁵⁾	<input type="checkbox"/>	Baumwolle 60°C/40°C	Baumwolle 60°C/40°C	Baumwolle 60°C/40°C	Baumwolle 60°C/40°C
Programmdauer des Standardprogramms					
- Baumwolle 60°C bei vollständiger Beladung	Min.	272	232	219	232
- Baumwolle 60°C bei Teilbeladung	Min.	242	210	205	215
- Baumwolle 40°C bei Teilbeladung	Min.	237	204	199	214
Dauer des unausgeschalteten Zustands	Min.	-	-	-	-
Luftschallemission Waschen	dB(A) re 1pW	62	59	58	58
Luftschallemission Schleudern	dB(A) re 1pW	78	74	78	78
Einbaugerät		-	-	-	-

72

¹⁾ A+++ (höchste Effizienz) bis D (geringste Effizienz).
²⁾ Auf der Grundlage von 220 Standard-Waschzyklen für 60°C- und 40°C-Baumwollprogramme bei vollständiger und Teil-Beladung. Der tatsächliche Energieverbrauch hängt von der Art der Nutzung des Gerätes ab sowie dem Verbrauch der Betriebsarten mit geringer Leistungsaufnahme.
³⁾ Auf der Grundlage von 220 Standard-Waschzyklen für 60°C- und 40°C-Baumwollprogramme bei vollständiger und Teil-Beladung. Der tatsächliche Wasserverbrauch hängt von der Art der Nutzung des Gerätes ab.
⁴⁾ Auf einer Skala G (geringste Effizienz) bis A (höchste Effizienz).
⁵⁾ Baumwolle 60°C/40°C. Bei vollständiger Beladung und Teilbeladung sind diese Standard-Waschprogramme zur Ermittlung der Angaben auf dem Energielabel. Diese Programme sind zur Reinigung normal verschmutzter Wäsche geeignet und auf den kombinierten Energie- und Wasserverbrauch am effizientesten.
 Die Geräte entsprechen den harmonisierten europäischen Normen sowie den Richtlinien in der jeweils bei Lieferung aktuellen Fassung:
 - Niederspannung 2006/95/EC
 - Elektromagnetische Verträglichkeit 2004/108/EC
 - Umweltgerechte Gestaltung von Haushaltswaschmaschinen 1015/2010/EU

Delegierte Verordnung (EU) Nr. 392/2012

Bomann				
Modell		WPT 5021	WTK 5800	WT 5022
Nennkapazität	kg	8.0	8.0	6.0
Art des Trockners	Abluft / Kondens	- / •	- / •	• / -
Energieeffizienzklasse ¹⁾				
		A++	B	C
Jährlicher Energieverbrauch ²⁾				
	kWh	236.0	561.0	437.0
Wäschetrockner mit Automatik				
		•	•	•
Energieverbrauch des Standard-Baumwollprogramms				
- bei vollständiger Beladung	kWh	1.98	4.68	3.65
- bei Teilbeladung	kWh	1.08	2.60	2.02
Leistungsaufnahme im Aus-Zustand				
	W	0.01	0	0.36
Leistungsaufnahme im unausgeschalteten Zustand				
	W	0.6	0.66	0.36
Dauer des unausgeschalteten Zustands				
	Min.	10	-	-
Standardprogramm ³⁾				
		Baumwolle Standard	Baumwolle Standard	Baumwolle Standard
Programmdauer des Standard-Baumwollprogramms				
- gewichtet bei Voll- und Teilbeladung	Min.	149	116.1	95.4
- durchschnittlich bei vollständiger Beladung	Min.	195	150	120
- durchschnittlich bei Teilbeladung	Min.	115	90.8	68
Kondensationseffizienzklasse ⁴⁾				
		B	B	-
Kondensationseffizienz des Standard-Baumwollprogramms				
- durchschnittlich bei vollständiger Beladung	%	80.1	80.7	-
- durchschnittlich bei Teilbeladung	%	80.1	82.4	-
- gewichtet bei Voll- und Teilbeladung	%	80.1	81.7	-
Luftschallemission				
	dB(A) re1pW	69	67	69
Einbaugerät				
		-	-	-

¹⁾ A+++ (höchste Effizienz) bis D (geringste Effizienz).

²⁾ Gewichteter jährlicher Energieverbrauch auf Grundlage von 160 Trocknungszyklen für das Standard-Baumwollprogramm bei vollständiger Beladung und Teilbeladung sowie des Verbrauchs der Betriebsarten mit geringer Leistungsaufnahme. Der tatsächliche Energieverbrauch je Zyklus hängt von der Art der Nutzung des Gerätes ab.

³⁾ Das Baumwollprogramm „Baumwolle Standard“ bei vollständiger Beladung und Teilbeladung ist das Standard-Trocknungsprogramm, auf das sich die Informationen auf dem Etikett und im Datenblatt beziehen. Dieses Programm zum Trocknen normaler nasser Baumwolltextilien geeignet und in Bezug auf den Energieverbrauch für Baumwolle am effizientesten.

⁴⁾ A (höchste Effizienz) bis G (geringste Effizienz).

Die Geräte entsprechen den harmonisierten europäischen Normen sowie den Richtlinien in der jeweils bei Lieferung aktuellen Fassung:

- Niederspannung 2006/95/EC

- Elektromagnetische Verträglichkeit 2004/108/EC

- Umweltgerechte Gestaltung von Haushaltswaschmaschinen 932/2012/EU

Delegierte Verordnung (EU) Nr. 1059/2010

Bomann											
Modell		GSP 851	GSP 854	GSP 858 IX	GSP 857 IX	GSP 850	GSP 849	GSP 853	GSP 852	GSP 856	GSP 855
Standardgedecke		14	10	14	11	14	10	12	9	12	9
Energieeffizienzklasse ¹⁾		A+++	A+++	A++	A++	A++	A++	A++	A++	A+	A+
Jährlicher Energieverbrauch ²⁾	kWh	237	188	266	225	266	211	259	197	290	222
Energieverbrauch Standardreinigungszyklus	kWh	0.83	0.66	0.93	0.78	0.93	0.74	0.92	0.70	1.02	0.77
Leistungsaufnahme im Aus-Zustand	W	0.45	0.45	0.45	0.35	0.45	0.45	0.35	0.35	0.45	0.45
Leistungsaufnahme im unausgeschalteten Zustand	W	0.49	0.49	0.49	0.9	0.49	0.49	0.9	0.9	0.49	0.49
Gewichteter jährlicher Wasserverbrauch ³⁾	l	2.800	2.240	3.080	2.380	3.080	2.520	3.080	2.240	3.080	2.520
Trocknungseffizienzklasse ⁴⁾		A	A	A	A	A	A	A	A	A	A
Standardprogramm, auf die sich die Informationen auf dem Etikett und im Datenblatt beziehen ⁵⁾		ECO 45°C	ECO	ECO	ECO 45°C	ECO 45°C	ECO 45°C	ECO	ECO	ECO	ECO
Programmdauer des Standardreinigungszyklus	Min.	220	205	185	207	185	190	172	176	190	190
Dauer des unausgeschalteten Zustands	Min.	30	-	-	-	30	30	-	-	-	-
Luftschallemission	dB(A) re 1pW	44	44	47	47	48	48	49	49	49	49
Einbaugerät		-	-	-	-	-	-	-	-	-	-

74

Bomann											
Modell		TSG 708	TSG 709	GSPE 872	GSPE 886	GSPE 885	GSPE 884	GSPE 883	GSPE 882	GSPE 881	
Standardgedecke		6	6	14	12	9	14	11	12	9	
Energieeffizienzklasse ¹⁾		A+	A+	A+++	A++	A++	A++	A++	A+	A+	
Jährlicher Energieverbrauch ²⁾	kWh	174	174	237	259	197	266	225	290	222	
Energieverbrauch Standardreinigungszyklus	kWh	0.61	0.62	0.83	0.92	0.70	0.93	0.79	1.02	0.77	
Leistungsaufnahme im Aus-Zustand	W	0.45	0.30	0.45	0.35	0.35	0.35	0.35	0.45	0.45	
Leistungsaufnahme im unausgeschalteten Zustand	W	0.49	0.32	0.49	0.90	0.90	0.90	0.90	0.49	0.49	
Gewichteter jährlicher Wasserverbrauch ³⁾	l	1.820	1.820	2.800	3.080	2.240	3.080	2.380	3.080	2.520	
Trocknungseffizienzklasse ⁴⁾		A	A	A	A	A	A	A	A	A	
Standardprogramm, auf die sich die Informationen auf dem Etikett und im Datenblatt beziehen ⁵⁾		ECO 50°C	ECO 50°C	ECO 45°C	ECO	ECO	ECO	ECO	ECO	ECO	
Programmdauer des Standardreinigungszyklus	Min.	180	193	220	180	176	178	207	185	190	
Dauer des unausgeschalteten Zustands	Min.	30	-	30	-	-	-	-	30	-	
Luftschallemission	dB(A) re 1pW	51	49	44	47	47	47	47	49	49	
Einbaugerät		-	-	-	•	•	•	•	•	•	

1) A+++ (höchste Effizienz) bis D (geringste Effizienz).
 2) Auf der Grundlage von 280 Standardreinigungszyklen bei Kaltwasserbefüllung und dem Verbrauch der Betriebsarten mit geringer Leistungsaufnahme. Der tatsächliche Energieverbrauch hängt von der Art der Nutzung des Gerätes ab.
 3) Auf der Grundlage von 280 Standardreinigungszyklen. Der tatsächliche Wasserverbrauch hängt von der Art der Nutzung des Gerätes ab.
 4) A (höchste Effizienz) bis G (geringste Effizienz).
 5) Dieses Programm ist zur Reinigung normal verschmutzten Geschirrs geeignet und in Bezug auf den kombinierten Energie- und Wasserverbrauch am effizientesten.
 Die Geräte entsprechen den harmonisierten europäischen Normen sowie den Richtlinien in der jeweils bei Lieferung aktuellen Fassung:
 - Niederspannung 2006/95/EC
 - Elektromagnetische Verträglichkeit 2004/108/EC
 - Ökodesign-Verordnung (EU) Nr. 1016/2010
 Hinweis: Die oben genannten Werte sind normgemäß unter genau festgelegten Betriebsbedingungen gemessen worden. Die Ergebnisse können je nach Menge und Verschmutzung des Geschirrs, Wasserhärte, Spülmittelmenge etc. stark abweichen.

Delegierte Verordnung (EU) Nr. 1060/2010

Bomann								
Modell		SBS 2211 IX	SBS 2192 IX	KG 2199 IX	KG 2198 IX	KG 191 IX	KG 188	KG 189
Kategorie ¹⁾		7	7	7	7	7	7	7
Energieeffizienzklasse ²⁾		A++	A+	A+	A+	A+++	A++	A++
Jährlicher Energieverbrauch ³⁾	kWh	329	408	398	353	150	244	212
Nutzzinhalte Kühlfach gesamt	l	338	344	327	293	209	219	206
– davon Kaltlagerfach	l	–	–	–	–	–	–	–
– davon Weinlagerfach	l	–	–	–	–	–	–	–
– davon Kellerfach	l	–	–	–	–	–	–	–
– davon Lagerfach für frische Lebensmittel	l	338	344	327	293	209	219	206
Nutzzinhalte Gefrierfach gesamt	l	175	183	142	111	90	76	64
Sternekennzeichnung ⁴⁾		4	4	4	4	4	4	4
Auslegungstemperatur sonstige Fächer	°C	–	–	–	–	–	–	–
Niedrigste Lagertemperatur Weinlagerfach	°C	–	–	–	–	–	–	–
Frostfrei		•	•	•	•	•	•	–
Lagerzeit bei Störung	h	10	10	15	15	18	15	15
Gefriervermögen	kg/24 h	10.0	10.0	18.0	12.0	5.0	4.0	3.0
Klimaklasse ⁵⁾		SN/N/ST	SN/N/ST	N/T/ST	SN/N/ST/T	N/ST	N/ST/T	N/ST/T
Luftschallemission	dB(A) re 1pW	43	43	42	40	40	40	40
Einbaugerät / integrierbar		–/–	–/–	–/–	–/–	–/–	–/–	–/–
Weinlagerschrank		–	–	–	–	–	–	–

75

Bomann								
Modell		KG 183	KG 186	KG 190	KG 322	KG 320.1	DT 347	DT 248
Kategorie ¹⁾		7	7	7	7	7	7	7
Energieeffizienzklasse ²⁾		A+++	A++	A+0	A+++	A++	A++	A+
Jährlicher Energieverbrauch ³⁾	kWh	131	217	201	110	160	170	217
Nutzzinhalte Kühlfach gesamt	l	176	205	189	112	112	166	166
– davon Kaltlagerfach	l	–	–	–	–	–	–	–
– davon Weinlagerfach	l	–	–	–	–	–	–	–
– davon Kellerfach	l	–	–	–	–	–	–	–
– davon Lagerfach für frische Lebensmittel	l	176	205	189	112	112	170	166
Nutzzinhalte Gefrierfach gesamt	l	65	83	71	43	43	45	41
Sternekennzeichnung ⁴⁾		4	4	4	4	4	4	4
Auslegungstemperatur sonstige Fächer	°C	–	–	–	–	–	–	–
Niedrigste Lagertemperatur Weinlagerfach	°C	–	–	–	–	–	–	–
Frostfrei		–	–	–	–	–	–	–
Lagerzeit bei Störung	h	15	15	17	15	15	20	15
Gefriervermögen	kg/24 h	3.0	4.0	3.5	2.5	2.5	2.5	2.0
Klimaklasse ⁵⁾		N/T	N/T	N/ST/T	N/ST/T	N/ST	N/ST	N/ST
Luftschallemission	dB(A) re 1pW	41	43	39	39	39	40	40
Einbaugerät / integrierbar		–/–	–/–	–/–	–/–	–/–	–/–	–/–
Weinlagerschrank		–	–	–	–	–	–	–

¹⁾ Haushaltskühlgeräte-Kategorien:
 1 = Kühlschrank mit einem oder mehreren Lagerfächern für frische Lebensmittel; 2 = Kühlschrank mit Kellerzone, Kellerfach-Kühlgerät und Weinschrank;
 3 = Kühlschrank mit Kaltlagerzone und Kühlschrank mit einem Null-Sterne-Fach; 4 = Kühlschrank mit einem Ein-Sterne-Fach; 5 = Kühlschrank mit einem Zwei-Sterne-Fach;
 6 = Kühlschrank mit einem Drei-Sterne-Fach; 7 = Kühl-Gefriergerät; 8 = Gefrierschrank; 9 = Gefriertruhe; 10 = Mehrzweck-Kühlgeräte und sonstige Kühlgeräte.

²⁾ A+++ (höchste Effizienz) bis G (geringste Effizienz).

³⁾ Energieverbrauch „XYZ“ kWh/Jahr auf der Grundlage von Ergebnissen der Normprüfung über 24 Stunden. Der tatsächliche Verbrauch hängt von der Nutzung und vom Standort des Gerätes ab.

⁴⁾ * = Fach -6°C oder kälter. *** = Tiefkühl-Lagerfach -18°C oder kälter. (****) = Gefrier- und Tiefkühlfach -18°C oder kälter und mit einem Mindestgefriervermögen.

⁵⁾ Klimaklasse SN: Dieses Gerät ist für den Betrieb bei einer Umgebungstemperatur zwischen +10°C und +32°C bestimmt.
 Klimaklasse N: Dieses Gerät ist für den Betrieb bei einer Umgebungstemperatur zwischen +16°C und +32°C bestimmt.
 Klimaklasse ST: Dieses Gerät ist für den Betrieb bei einer Umgebungstemperatur zwischen +16°C und +38°C bestimmt.
 Klimaklasse T: Dieses Gerät ist für den Betrieb bei einer Umgebungstemperatur zwischen +16°C und +43°C bestimmt.

Delegierte Verordnung (EU) Nr. 1060/2010

Bomann								
Modell		DTR 353	DT 349	VS 173.1	VS 3174	VS 3173	VS 3171	VS 2195
Kategorie ¹⁾		7	7	1	1	1	1	1
Energieeffizienzklasse ²⁾		A++	A++	A+	A++	A++	A++	A+++
Jährlicher Energieverbrauch ³⁾	kWh	172	172	137	130	108	103	62
Nutzzinhalte Kühlfach gesamt	l	157	172	300	360	300	245	134
– davon Kaltlagerfach	l	–	–	–	–	–	–	–
– davon Weinlagerfach	l	–	–	–	–	–	–	–
– davon Kellerfach	l	–	–	–	–	–	–	–
– davon Lagerfach für frische Lebensmittel	l	157	172	300	360	300	245	134
Nutzzinhalte Gefrierfach gesamt	l	51	40	–	–	–	–	–
Sternekennzeichnung ⁴⁾		4	4	–	–	–	–	–
Auslegungstemperatur sonstige Fächer	°C	–	–	–	–	–	–	–
Niedrigste Lagertemperatur Weinlagerfach	°C	–	–	–	–	–	–	–
Frostfrei		–	–	–	–	–	–	–
Lagerzeit bei Störung	h	21	21	–	–	–	–	–
Gefriervermögen	kg/24 h	2.5	2.0	–	–	–	–	–
Klimaklasse ⁵⁾		N/ST	N/ST	N/ST/T	SN/N/ST/T	N/ST/T	N/ST/T	N/T
Luftschallemission	dB(A) re 1pW	40	41	43	40	43	43	40
Einbaugerät / integrierbar		–/–	–/–	–/–	–/–	–/–	–/–	–/–
Weinlagerschrank		–	–	–	–	–	–	–

Bomann								
Modell		VS 2185	VS 366	VS 2262	VSR 352	VS 354	KS 2194	KS 2184
Kategorie ¹⁾		1	1	1	1	1	7	7
Energieeffizienzklasse ²⁾		A++	A+	A+	A++	A++	A+++	A++
Jährlicher Energieverbrauch ³⁾	kWh	93	114	109	88	88	94	141
Nutzzinhalte Kühlfach gesamt	l	137	110	87	130	130	105	105
– davon Kaltlagerfach	l	–	–	–	–	–	–	–
– davon Weinlagerfach	l	–	–	–	–	–	–	–
– davon Kellerfach	l	–	–	–	–	–	–	–
– davon Lagerfach für frische Lebensmittel	l	137	110	87	130	130	105	105
Nutzzinhalte Gefrierfach gesamt	l	–	–	–	–	–	14	14
Sternekennzeichnung ⁴⁾		–	–	–	–	–	4	4
Auslegungstemperatur sonstige Fächer	°C	–	–	–	–	–	–	–
Niedrigste Lagertemperatur Weinlagerfach	°C	–	–	–	–	–	–	–
Frostfrei		–	–	–	–	–	–	–
Lagerzeit bei Störung	h	–	–	–	–	–	15	15
Gefriervermögen	kg/24 h	–	–	–	–	–	2.0	2.0
Klimaklasse ⁵⁾		N/ST/T	N/ST	N/ST	N/ST	N/ST	N/ST/T	N/ST/T
Luftschallemission	dB(A) re 1pW	40	39	39	40	40	40	40
Einbaugerät / integrierbar		–/–	–/–	–/–	–/–	–/–	–/–	–/–
Weinlagerschrank		–	–	–	–	–	–	–

¹⁾ Haushaltskühlgeräte-Kategorien:

1 = Kühlschrank mit einem oder mehreren Lagerfächern für frische Lebensmittel; 2 = Kühlschrank mit Kellerzone, Kellerfach-Kühlgerät und Weinschrank;
 3 = Kühlschrank mit Kaltlagerzone und Kühlschrank mit einem Null-Sterne-Fach; 4 = Kühlschrank mit einem Ein-Sterne-Fach; 5 = Kühlschrank mit einem Zwei-Sterne-Fach;
 6 = Kühlschrank mit einem Drei-Sterne-Fach; 7 = Kühl-Gefriergerät; 8 = Gefrierschrank; 9 = Gefriertruhe; 10 = Mehrzweck-Kühlgeräte und sonstige Kühlgeräte.

²⁾ A+++ (höchste Effizienz) bis G (geringste Effizienz).

³⁾ Energieverbrauch „XYZ“ kWh/Jahr auf der Grundlage von Ergebnissen der Normprüfung über 24 Stunden. Der tatsächliche Verbrauch hängt von der Nutzung und vom Standort des Gerätes ab.

⁴⁾ * = Fach -6°C oder kälter. *** = Tiefkühl-Lagerfach -18°C oder kälter. (****) = Gefrier- und Tiefkühlfach -18°C oder kälter und mit einem Mindestgefriervermögen.

⁵⁾ Klimaklasse SN: Dieses Gerät ist für den Betrieb bei einer Umgebungstemperatur zwischen +10°C und +32°C bestimmt.
 Klimaklasse N: Dieses Gerät ist für den Betrieb bei einer Umgebungstemperatur zwischen +16°C und +32°C bestimmt.
 Klimaklasse ST: Dieses Gerät ist für den Betrieb bei einer Umgebungstemperatur zwischen +16°C und +38°C bestimmt.
 Klimaklasse T: Dieses Gerät ist für den Betrieb bei einer Umgebungstemperatur zwischen +16°C und +43°C bestimmt.

Delegierte Verordnung (EU) Nr. 1060/2010

Bomann								
Modell		KS 163.1	KS 2261	KSG 237	KSG 238	KSW 344	KSW 345	GS 3184
Kategorie ¹⁾		6	3	2	2	10	10	8
Energieeffizienzklasse ²⁾		A+	A+	A+	A+	A	B	A++
Jährlicher Energieverbrauch ³⁾	kWh	165	109	103	110	131	187	246
Nutzinhalt Kühlfach gesamt	l	86	84	48	115	48	54	-
- davon Kaltlagerfach	l	-	10	-	-	-	-	-
- davon Weinlagerfach	l	-	-	-	-	-	-	-
- davon Kellerfach	l	-	-	-	-	-	-	-
- davon Lagerfach für frische Lebensmittel	l	86	74	-	-	-	-	-
Nutzinhalt Gefrierfach gesamt	l	10	-	-	-	-	-	260
Sternekennzeichnung ⁴⁾		4	-	-	-	-	-	4
Auslegungstemperatur sonstige Fächer	°C	-	-	-	-	-	-	-
Niedrigste Lagertemperatur Weinlagerfach	°C	-	-	-	-	-	-	-
Frostfrei		-	-	-	-	-	-	-
Lagerzeit bei Störung	h	12	-	-	-	-	-	15
Gefriervermögen	kg/24 h	2.0	-	-	-	-	-	20.0
Klimaklasse ⁵⁾		N/ST	N/ST	N	N	N	N	SN/N/ST/T
Luftschallemmission	dB(A) re 1pW	43	39	39	39	43	42	42
Einbaugerät / integrierbar		-/-	-/-	-/-	-/-	-/-	-/-	-/-
Weinlagerschrank		-	-	-	-	-	-	-

Bomann								
Modell		GS 3183	GS 3181	GS 2196	GS 2186	GS 365	GS 195	GS 165.1
Kategorie ¹⁾		8	8	8	8	8	8	8
Energieeffizienzklasse ²⁾		A++	A++	A+++	A+++	A+	A++	A+
Jährlicher Energieverbrauch ³⁾	kWh	204	177	94	141	168	133	166
Nutzinhalt Kühlfach gesamt	l	-	-	-	-	-	-	-
- davon Kaltlagerfach	l	-	-	-	-	-	-	-
- davon Weinlagerfach	l	-	-	-	-	-	-	-
- davon Kellerfach	l	-	-	-	-	-	-	-
- davon Lagerfach für frische Lebensmittel	l	-	-	-	-	-	-	-
Nutzinhalt Gefrierfach gesamt	l	183	160	82	82	68	65	65
Sternekennzeichnung ⁴⁾		4	4	4	4	4	4	4
Auslegungstemperatur sonstige Fächer	°C	-	-	-	-	-	-	-
Niedrigste Lagertemperatur Weinlagerfach	°C	-	-	-	-	-	-	-
Frostfrei		-	-	-	-	-	-	-
Lagerzeit bei Störung	h	10	15	24	24	24	12	15
Gefriervermögen	kg/24 h	12.0	12.0	10.0	10.0	4.0	3.5	3.5
Klimaklasse ⁵⁾		N/ST/T	N/ST/T	N/T	N/ST/T	N/ST	N/T	N/ST
Luftschallemmission	dB(A) re 1pW	45	41	40	40	39	43	43
Einbaugerät / integrierbar		-/-	-/-	-/-	-/-	-/-	-/-	-/-
Weinlagerschrank		-	-	-	-	-	-	-

¹⁾ Haushaltskühlgeräte-Kategorien:

1 = Kühlschrank mit einem oder mehreren Lagerfächern für frische Lebensmittel; 2 = Kühlschrank mit Kellerzone, Kellerfach-Kühlgerät und Weinschrank;
 3 = Kühlschrank mit Kaltlagerzone und Kühlschrank mit einem Null-Sterne-Fach; 4 = Kühlschrank mit einem Ein-Sterne-Fach; 5 = Kühlschrank mit einem Zwei-Sterne-Fach;
 6 = Kühlschrank mit einem Drei-Sterne-Fach; 7 = Kühl-Gefriergerät; 8 = Gefrierschrank; 9 = Gefriertruhe; 10 = Mehrzweck-Kühlgeräte und sonstige Kühlgeräte.

²⁾ A+++ (höchste Effizienz) bis G (geringste Effizienz).

³⁾ Energieverbrauch „XYZ“ kWh/Jahr auf der Grundlage von Ergebnissen der Normprüfung über 24 Stunden. Der tatsächliche Verbrauch hängt von der Nutzung und vom Standort des Gerätes ab.

⁴⁾ * = Fach -6°C oder kälter. *** = Tiefkühl-Lagerfach -18°C oder kälter. (****) = Gefrier- und Tiefkühlfach -18°C oder kälter und mit einem Mindestgefriervermögen.

⁵⁾ Klimaklasse SN: Dieses Gerät ist für den Betrieb bei einer Umgebungstemperatur zwischen +10°C und +32°C bestimmt.
 Klimaklasse N: Dieses Gerät ist für den Betrieb bei einer Umgebungstemperatur zwischen +16°C und +32°C bestimmt.
 Klimaklasse ST: Dieses Gerät ist für den Betrieb bei einer Umgebungstemperatur zwischen +16°C und +38°C bestimmt.
 Klimaklasse T: Dieses Gerät ist für den Betrieb bei einer Umgebungstemperatur zwischen +16°C und +43°C bestimmt.

Delegierte Verordnung (EU) Nr. 1060/2010

Bomann									
Modell		KB 340	KB 389	GB 388	GT 359	GT 358	GT 357	DTE 338	KSE 337
Kategorie ¹⁾		3	3	8	9	9	9	7	7
Energieeffizienzklasse ²⁾		A++	A++	A++	A+++	A++	A++	A++	A++
Jährlicher Energieverbrauch ³⁾	kWh	81	84	117	129	172	134	183	174
Nutzzinhalte Kühlfach gesamt	l	42	42	-	-	-	-	168	200
- davon Kaltlagerfach	l	-	-	-	-	-	-	-	-
- davon Weinlagerfach	l	-	-	-	-	-	-	-	-
- davon Kellerfach	l	-	-	-	-	-	-	-	-
- davon Lagerfach für frische Lebensmittel	l	42	36	-	-	-	-	168	182
Nutzzinhalte Gefrierfach gesamt	l	-	-	30	250	200	100	40	18
Sternenkennzeichnung ⁴⁾		-	-	4	4	4	4	4	4
Auslegungstemperatur sonstige Fächer	°C	-	-	-	-	-	-	-	-
Niedrigste Lagertemperatur Weinlagerfach	°C	-	-	-	-	-	-	-	-
Frostfrei		-	-	-	-	-	-	-	-
Lagerzeit bei Störung	h	-	-	12	75	15	15	10	12
Gefriervermögen	kg/24 h	-	-	3.0	11.0	9.0	5.0	2.0	2.0
Klimaklasse ⁵⁾		ST	N/T	N/T	N/SN/ST/T	N/ST/T	N/ST/T	N/ST	N/ST
Luftschallemission	dB(A) re 1pW	39	43	40	41	42	42	42	39
Einbaugerät / integrierbar		-/-	-/-	-/-	-/-	-/-	-/-	•/-	•/-
Weinlagerschrank		-	-	-	-	-	-	-	-

78

Bomann									
Modell		KSE 336	KSE 227.1	VSE 339	VSE 228.1	GSE 335			
Kategorie ¹⁾		7	7	1	1	8			
Energieeffizienzklasse ²⁾		A++	A+	A++	A+	A++			
Jährlicher Energieverbrauch ³⁾	kWh	147	188	94	120	140			
Nutzzinhalte Kühlfach gesamt	l	123	106	138	138	-			
- davon Kaltlagerfach	l	-	-	-	-	-			
- davon Weinlagerfach	l	-	-	-	-	-			
- davon Kellerfach	l	-	-	-	-	-			
- davon Lagerfach für frische Lebensmittel	l	106	106	138	138	-			
Nutzzinhalte Gefrierfach gesamt	l	17	17	-	-	81			
Sternenkennzeichnung ⁴⁾		4	4	-	-	4			
Auslegungstemperatur sonstige Fächer	°C	-	-	-	-	-			
Niedrigste Lagertemperatur Weinlagerfach	°C	-	-	-	-	-			
Frostfrei		-	-	-	-	-			
Lagerzeit bei Störung	h	12	12	-	-	20			
Gefriervermögen	kg/24 h	2.0	2.0	-	-	4.0			
Klimaklasse ⁵⁾		N/ST	N/ST	N/ST	N/ST	N/ST			
Luftschallemission	dB(A) re 1pW	39	43	39	43	42			
Einbaugerät / integrierbar		•/-	•/-	•/-	•/-	•/-			
Weinlagerschrank		-	-	-	-	-			

¹⁾ Haushaltskühlgeräte-Kategorien:
 1 = Kühlschrank mit einem oder mehreren Lagerfächern für frische Lebensmittel; 2 = Kühlschrank mit Kellerzone, Kellerfach-Kühlgerät und Weinschrank;
 3 = Kühlschrank mit Kaltlagerzone und Kühlschrank mit einem Null-Sterne-Fach; 4 = Kühlschrank mit einem Ein-Sterne-Fach; 5 = Kühlschrank mit einem Zwei-Sterne-Fach;
 6 = Kühlschrank mit einem Drei-Sterne-Fach; 7 = Kühl-Gefriergerät; 8 = Gefrierschrank; 9 = Gefriertruhe; 10 = Mehrzweck-Kühlgeräte und sonstige Kühlgeräte.

²⁾ A+++ (höchste Effizienz) bis G (geringste Effizienz).

³⁾ Energieverbrauch „XYZ“ kWh/Jahr auf der Grundlage von Ergebnissen der Normprüfung über 24 Stunden. Der tatsächliche Verbrauch hängt von der Nutzung und vom Standort des Gerätes ab.

⁴⁾ * = Fach -6°C oder kälter. *** = Tiefkühl-Lagerfach -18°C oder kälter. (**)*** = Gefrier- und Tiefkühlfach -18°C oder kälter und mit einem Mindestgefriervermögen.

⁵⁾ Klimaklasse SN: Dieses Gerät ist für den Betrieb bei einer Umgebungstemperatur zwischen +10°C und +32°C bestimmt.
 Klimaklasse N: Dieses Gerät ist für den Betrieb bei einer Umgebungstemperatur zwischen +16°C und +32°C bestimmt.
 Klimaklasse ST: Dieses Gerät ist für den Betrieb bei einer Umgebungstemperatur zwischen +16°C und +38°C bestimmt.
 Klimaklasse T: Dieses Gerät ist für den Betrieb bei einer Umgebungstemperatur zwischen +16°C und +43°C bestimmt.

Delegierte Verordnung (EU) Nr. 65/2014

Bomann							
Modell		GH 552 E	EH 561	EH 3555 G	EHC 3557	EHC 3558	EHBC 557 IX
Energieeffizienzindex (EEI _{cavity})		106.0	106.0	103.8	105.4	103.8	99.59
Energieeffizienzklasse ¹⁾		A	A	A	A	A	A
Energieverbrauch pro Zyklus im konventionellen Modus	kWh/MJ	5.74 / 1.59	0.80	0.78	0.77	0.82	0.82
Energieverbrauch pro Zyklus im Umluft-Modus	kWh/MJ	- / -	-	-	0.75	0.78	-
Zahl der Garräume		1	1	1	1	1	1
Wärmequelle(n) pro Garraum		Gas	Strom	Strom	Strom	Strom	Strom
Volumen jedes Garraums	l	43	48	48	43	57	66

Bomann							
Modell		EHBC 558 IX	EHBC 559 IX	EHBE 9602 IX	EBO 9611 IX		
Energieeffizienzindex (EEI _{cavity})		99.59	105.23	102.6	81.9		
Energieeffizienzklasse ¹⁾		A	A	A	A+		
Energieverbrauch pro Zyklus im konventionellen Modus	kWh/MJ	0.82	0.82	0.80	0.72		
Energieverbrauch pro Zyklus im Umluft-Modus	kWh/MJ	-	0.84	0.70	0.65		
Zahl der Garräume		1	1	1	1		
Wärmequelle(n) pro Garraum		Strom	Strom	Strom	Strom		
Volumen jedes Garraums	l	66	60	55	58		

¹⁾ A+++ (höchste Effizienz) bis D (geringste Effizienz).

Angewandte Mess- und Berechnungsmethode gemäß EN 60350-2:2013.

PRODUKTDATENBLATT ZU HAUSHALTS-BACKÖFEN

Delegierte Verordnung (EU) Nr. 66/2014

Bomann											
Modell		GH 552 E	EH 561	EH 3555 G	EHC 3557	EHC 3558	EHBC 557 IX	EHBC 558 IX	EHBC 559 IX	EHBE 9602 IX	EBO 9611 IX
Art des Backofens		Standherd	Standherd	Standherd	Standherd	Standherd	Einbau	Einbau	Einbau	Einbau	Einbau
Masse des Geräts (M)	kg	39	41	32	32	44	27	27	27	24.3	29.2
Zahl der Garräume		1	1	1	1	1	1	1	1	1	1
Wärmequelle je Garraum (Strom oder Gas)		Gas	Strom	Strom	Strom	Strom	Strom	Strom	Strom	Strom	Strom
Volumen je Garraum (V)	l	43	48	48	43	57	66	66	60	55	58
Energieverbrauch (Strom) bei der Erhitzung einer Standardbeladung im Garraum eines Elektrobackofens während eines Zyklus im konventionellen Modus je Garraum (elektrische Endenergie) (EC _{electric cavity})	kWh/Zyklus	-	0.80	0.78	0.77	0.82	0.82	0.82	0.82	0.80	0.72
Energieverbrauch bei der Erhitzung einer Standardbeladung im Garraum eines Elektrobackofens während eines Zyklus im Umluftmodus je Garraum (elektrische Endenergie) (EC _{electric cavity})	kWh/Zyklus	-	-	-	0.75	0.78	-	-	0.84	0.70	0.65
Energieverbrauch bei der Erhitzung einer Standardbeladung im Garraum eines Gasbackofens während eines Zyklus im konventionellen Modus je Garraum (Gas-Endenergie) (EC _{gas cavity})	MJ/ kWh/Zyklus ¹⁾	5.74 1.59	- -	- -	- -	- -	- -	- -	- -	- -	- -
Energieverbrauch bei der Erhitzung einer Standardbeladung im Garraum eines Gasbackofens während eines Zyklus im Umluftmodus je Garraum (Gas-Endenergie) (EC _{gas cavity})	MJ/ kWh/Zyklus ¹⁾	- -	- -	- -	- -	- -	- -	- -	- -	- -	- -
Energieeffizienzindex je Garraum (EEI _{cavity})		106.0	106.0	103.8	105.4	103.8	99.59	99.59	105.23	102.6	81.9

¹⁾ 1 kWh/Zyklus = 3,6 MJ/Zyklus.

Delegierte Verordnung (EU) Nr. 66/2014

Bomann													
Modell		GH 552 E											
Art der Kochmulde		Kochfeld eines freistehenden Herdes											
Anzahl der Gasbrenner		4											
Energieeffizienz je Gasbrenner (EE_{gas burner})		hinten links	hinten rechts	vorne rechts	vorne links	hinten links	hinten rechts	vorne rechts	vorne links	hinten links	hinten rechts	vorne rechts	vorne links
		%	57.0	59.0	57.0	-							
Energieeffizienz je Gaskochmulde (EE_{gas hob})		% 57.7											

¹⁾ Angewandte Mess- und Berechnungsmethode gemäß EN 60350-2:2013.

PRODUKTDATENBLATT ZU ELEKTRISCHEN HAUSHALTS-KOCHMULDEN

Delegierte Verordnung (EU) Nr. 66/2014

80

Bomann																					
Modell		EH 561				EH 3555 G				EHC 3557				EHC 3558				EHBC 557 IX			
Art der Kochmulde		Kochfeld eines freistehenden Herdes				Kochfeld eines freistehenden Herdes				Kochfeld eines freistehenden Herdes				Kochfeld eines freistehenden Herdes				Kochfeld eines Einbauherdes			
Anzahl der Kochzonen und/oder Kochflächen		4				4				4				4				4			
Heiztechnik (Induktionskochzonen und -kochflächen, Strahlungskochzonen, Kochplatten)		Kochplatten				Kochplatten				Strahlungskochzonen				Strahlungskochzonen				Strahlungskochzonen			
Bei kreisförmigen Kochzonen oder -flächen: Durchmesser der nutzbaren Oberfläche für jede elektrisch beheizte Kochzone, auf 5 mm genau Ø / cm		hinten links	hinten rechts	vorne rechts	vorne links	hinten links	hinten rechts	vorne rechts	vorne links	hinten links	hinten rechts	vorne rechts	vorne links	hinten links	hinten rechts	vorne rechts	vorne links	hinten links	hinten rechts	vorne rechts	vorne links
		18.0	14.5	18.0	14.5	18.0	14.5	18.0	14.5	14.0	18.0	14.0	18.0	14.0/25.0	14.0	12.0/18.0	14.0	18.0	14.0	18.0	14.0
Bei nicht kreisförmigen Kochzonen oder -flächen: Länge und Breite der nutzbaren Oberfläche für jede elektrisch beheizte Kochzone und jede elektrisch beheizte Kochfläche, auf 5 mm genau L / cm B / cm		-	-	-	-	-	-	-	-	-	-	-	-	25	-	-	-	-	-	-	-
		-	-	-	-	-	-	-	-	-	-	-	-	-	-	14	-	-	-	-	-
Energieverbrauch je Kochzone oder -fläche je kg (EC_{electric cooking}) in Wh/kg		197.0	195.0	197.0	195.0	194.44	186.27	183.96	186.27	191.16	192.02	191.16	192.02	182.4	187.44	205.77	187.44	192.02	191.16	192.02	191.16
Energieverbrauch der Kochmulde je kg (EC_{electric hob}) in Wh/kg		196.0				187.74				191.59				190.76				191.59			

Bomann																					
Modell		EHBC 558 IX				EHBC 559 IX				EHBE 9602 IX				EBK 957.1				EBK 956			
Art der Kochmulde		Kochfeld eines Einbauherdes				Kochfeld eines Einbauherdes				Kochfeld eines Einbauherdes				Einbaukochfeld				Einbaukochfeld			
Anzahl der Kochzonen und/oder Kochflächen		4				4				4				4				4			
Heiztechnik (Induktionskochzonen und -kochflächen, Strahlungskochzonen, Kochplatten)		Strahlungskochzonen				Strahlungskochzonen				Kochplatten				Strahlungskochzonen				Strahlungskochzonen			
Bei kreisförmigen Kochzonen oder -flächen: Durchmesser der nutzbaren Oberfläche für jede elektrisch beheizte Kochzone, auf 5 mm genau Ø / cm		hinten links	hinten rechts	vorne rechts	vorne links	hinten links	hinten rechts	vorne rechts	vorne links	hinten links	hinten rechts	vorne rechts	vorne links	hinten links	hinten rechts	vorne rechts	vorne links	hinten links	hinten rechts	vorne rechts	vorne links
		18.0	14.0	18.0	14.0	14.0/25.0	14.0	12.0/18.0	14.0	15.5	18.5	15.5	18.5	16.5	-	16.5	13.5/23.0	16.5	20.0	16.5	20.0
Bei nicht kreisförmigen Kochzonen oder -flächen: Länge und Breite der nutzbaren Oberfläche für jede elektrisch beheizte Kochzone und jede elektrisch beheizte Kochfläche, auf 5 mm genau L / cm B / cm		-	-	-	-	25	-	-	-	-	-	-	-	-	27.0	-	-	-	-	-	-
		-	-	-	-	-	-	14	-	-	-	-	-	-	-	-	16.5	-	-	-	-
Energieverbrauch je Kochzone oder -fläche je kg (EC_{electric cooking}) in Wh/kg		192.02	191.16	192.02	191.16	182.40	187.44	205.77	187.44	199.3	195.9	199.3	179.8	192.9	188.3	209.1	205.1	192.9	180.7	209.1	180.7
Energieverbrauch der Kochmulde je kg (EC_{electric hob}) in Wh/kg		191.59				190.76				193.6				198.9				190.9			

¹⁾ Angewandte Mess- und Berechnungsmethode gemäß EN 60350-2:2013.

Delegierte Verordnung (EU) Nr. 65/2014

Bomann								
Modell		DU 772 IX	DU 773 IX	DU 771 G	DU 770 G	DU 774 G	DU 657 G	DU 658 G
Jährlicher Energieverbrauch (AEC _{hood})	kWh	61.0	29.0	44.0	47.0	30.0	111.0	111.0
Energieeffizienzklasse ¹⁾		B	B	A	B	B	C	C
Fluiddynamische Effizienz (FDE _{hood})		25.1	14.2	30.4	12.24	14.08	19.5	19.5
Fluiddynamische Effizienzklasse ²⁾		B	D	A	E	D	C	C
Beleuchtungseffizienz (LE _{hood})	lx/W	44.5	40.5	40.5	15.8	49.4	9.0	10.0
Beleuchtungseffizienzklasse ³⁾		A	A	A	D	A	E	E
Fettabscheidegrad	%	80.3	56.5	48.6	37.8	69.04	57.6	57.6
Effizienzklasse des Fettabscheidegrads ⁴⁾		C	E	F	G	D	E	E
Luftstrom bei min. Geschwindigkeit im Normalbetrieb	m³/h	177.7	217.5	356.2	224.5	184.55	456.2	456.2
Luftstrom bei max. Geschwindigkeit im Normalbetrieb	m³/h	254.3	320.7	479.7	374.92	347.74	648.9	648.9
Luftstrom bei Betrieb auf der Intensivstufe oder Schnellstufe	m³/h	628.6	-	643.2	-	-	-	-
A-bewertete Luftschallemission im Normalbetrieb								
- bei min. Geschwindigkeit	dB	44	56	60	68	-	64	64
- bei max Geschwindigkeit	dB	55	63	62	78	64	71	71
A-bewertete Luftschallemission im Betrieb auf der Intensivstufe oder Schnellstufe	dB	73	-	73	-	-	-	-
Leistungsaufnahme im Aus-Zustand (P ₀)	W	0.37	0	0	-	0	-	-
Leistungsaufnahme im Bereitschaftsmodus (P _s)	W	-	-	-	-	-	0.42	0.42

Bomann								
Modell		DU 659 IX	DU 670 IX	DU 671 G	DU 652 IX	DU 650.1 G	DU 623.2	
Jährlicher Energieverbrauch (AEC _{hood})	kWh	112.4	18.0	18.0	77.1	64.6	78.0	
Energieeffizienzklasse ¹⁾		C	B	B	D	D	D	
Fluiddynamische Effizienz (FDE _{hood})		19.0	6.5	6.5	7.7	6.6	6.6	
Fluiddynamische Effizienzklasse ²⁾		C	F	F	F	F	F	
Beleuchtungseffizienz (LE _{hood})	lx/W	7.0	44.0	55.0	1.0	6.0	1.7	
Beleuchtungseffizienzklasse ³⁾		E	A	A	G	F	G	
Fettabscheidegrad	%	76.7	62.9	60.0	80.2	82.4	71.8	
Effizienzklasse des Fettabscheidegrads ⁴⁾		C	E	E	C	C	D	
Luftstrom bei min. Geschwindigkeit im Normalbetrieb	m³/h	440.7	240.0	240.2	218.4	192.2	139.4	
Luftstrom bei max. Geschwindigkeit im Normalbetrieb	m³/h	645.6	282.6	282.6	310.2	260.3	192.4	
Luftstrom bei Betrieb auf der Intensivstufe oder Schnellstufe	m³/h	-	-	-	-	-	-	
A-bewertete Luftschallemission im Normalbetrieb								
- bei min. Geschwindigkeit	dB	62	63	63	56	55	60	
- bei max Geschwindigkeit	dB	70	67	67	62	61	68	
A-bewertete Luftschallemission im Betrieb auf der Intensivstufe oder Schnellstufe	dB	-	-	-	-	-	-	
Leistungsaufnahme im Aus-Zustand (P ₀)	W	-	0	0	-	-	0	
Leistungsaufnahme im Bereitschaftsmodus (P _s)	W	0.3	-	-	-	-	-	

1) A+ (höchste Effizienz) bis F (geringste Effizienz).
 2) A (höchste Effizienz) bis G (geringste Effizienz).
 3) A (höchste Effizienz) bis G (geringste Effizienz).
 4) A (höchste Effizienz) bis G (geringste Effizienz).



KF 560

KF 561

KF 563

KF 564

KF 567



Aktivkohlefilter-Matten

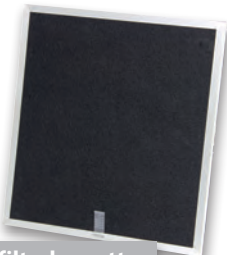

Aktivkohlefilterkassette



Edelstahl-Türblende



Zulaufschlauch-Sicherheitssystem



Teleskopauszug

... für Dunstabzugshauben:

Aktivkohlefilter:	Menge	Art.-Nr.:	EAN
KF 560: DU 611, DU 613, DU 614/615, DU 617/618	2 Stück	256 024	4 004 470 256 024
KF 561: DU 612, DU 613.1, DU 620/621, DU 657/658, DU 659, DU 660, DU 667/668, DU 771 G	2 Stück	256 100	4 004 470 256 109
KF 563: DU 650 G / DU 652 IX / DU 773 IX	2 Stück	256 300	4 004 470 256 307
KF 564: DU 654 G / DU 655 G	2 Stück	256 400	4 004 470 256 406
KF 567: DU 653 IX / DU 656 IX	2 Stück	256 710	4 004 470 256 710
KF 568: DU 661 G / DU 670 IX / DU 671 G	1 Stück	256 800	4 004 470 256 802
KF 569: DU 770 G	2 Stück	256 900	4 004 470 256 901
KF 571: DU 774 G	2 Stück	257 100	4 004 470 257 106

Aktivkohlefilter-Matten:	Menge	Art.-Nr.:	EAN
KFM 565: DU 622/623, DU 622.1/623.1/623.2	1 Stück	256 500	4 004 470 256 505
KFM 566: DU 662 / DU 663 IX	1 Stück	256 600	4 004 470 256 604

Aktivkohlefilter-Kassette:	Menge	Art.-Nr.:	EAN
KFK 562: DU 624/625	1 Stück	256 200	4 004 470 256 208
KFK 570: DU 772 IX	1 Stück	257 000	4 004 470 257 007

... für teilintegrierte Einbaugeschirrspüler:

Edelstahl-Türblende:	Menge	Art.-Nr.:	EAN
GSPE 648 / GSPE 773 / GSPE 873 (60 cm)	1 Stück	8900 648	4 004 470 896 480
GSPE 649 / GSPE 774 / GSPE 874 (45 cm)	1 Stück	8900 649	4 004 470 896 497
GSPE 877 / GSPE 882 / GSPE 880 (60 cm)	1 Stück	8900 877	4 004 470 898 774
GSPE 878 / GSPE 879 / GSPE 881 (45 cm)	1 Stück	8900 878	4 004 470 898 781
GSPE 884 (60 cm)	1 Stück	8988 400	4 004 470 894 004
GSPE 883 (45 cm)	1 Stück	8988 300	4 004 470 893 007

... für Geschirrspüler und Waschmaschinen:

	Menge	Art.-Nr.:	EAN
Zulaufschlauch-Sicherheitssystem	1 Stück	8900 400	4 004 470 890 044

... für Einbau-Backöfen:

Teleskopauszug:	Menge	Art.-Nr.:	EAN
EBO 9608 IX	1 Set	8996 080	4 004 470 896 084
EBO 9609 IX	1 Set	8996 090	4 004 470 896 091
EBO 9611 IX	1 Set	8996 110	4 004 470 896 114
EHBC 556 IX	1 Set	8955 600	4 004 470 895 568



BOMANN®

C. Bomann GmbH
Heinrich-Horten-Straße 17
47906 Kempen
Germany

Telefon: +49 2152 8998-0
Telefax: +49 2152 8998-911

mail@bomann.de
www.bomann-germany.de